



**ГИДРАВЛИЧЕСКИЙ
ИНСТРУМЕНТ**

2018

Преимущества гидравлического инструмента LUSBAR.
К основным преимуществам данного оборудования можно отнести:

Долговечность

Благодаря самосмазывающейся системе инструменты нечувствительны к воде, пыли, температурам. Позволяют долгое время работать на максимальной нагрузке.

Электробезопасность

Ряд инструмента может работать в условиях, характеризующихся повышенной влажностью, и даже под водой, что является уникальным свойством.

Мобильность

Подключение инструмента производится к гидравлической станции, а также есть инструмент со встроенным автономным приводом.

Мощность

В сравнении с бензиновыми и электрическими инструментами имеет на единицу веса максимальную мощность.

Экономичность

Высокая ремонтпригодность и долговечность инструмента, позволяет экономить долгие годы.

Комфорт

Низкий уровень шума, мобильность, высокая производительность, удобство работы оператора.



О компании

Компания LUSBAR является хорошо известным предприятием, специализирующимся на разработке, производстве и продаже высококачественных гидравлических инструментов и оборудования. Наша продукция широко используется в нефтегазовой, химической, металлургической, строительной и многих других отраслях промышленности. За годы существования, наша компания завоевала прочное положение на рынке производства и поставки гидравлических инструментов и оборудования. Для нас очень важно четко понимать и вовремя удовлетворять потребности клиентов, поэтому наш ассортимент постоянно расширяется и дополняется.



Гидравлические моментные ключи

Насосы для гидравлических моментных ключей

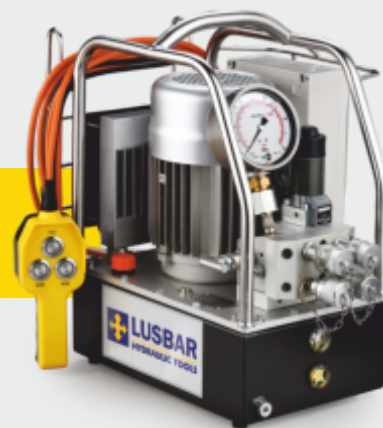

Гидроцилиндры

Гидростанции



Инструмент

Содержание

О компании	3
Гидравлические моментные ключи	5
Низкопрофильные гидравлические моментные ключи (гайковерты) со сменными кассетами двухстороннего действия серии LHW	6
Торцевые гидравлические моментные ключи (гайковерты) с квадратным штоком серии LDW	10
Насосы для гидравлических моментных ключей	
Электрогидростанция для гидравлических моментных ключей серии LWP	11
Гидростанция с пневматическим приводом для гидравлических моментных ключей серии LPA	12
Гидроцилиндры	14
Гидроцилиндры двойного действия серии LJF	15
Гидроцилиндры одностороннего действия серии LSA	17
Сверхмощные гидроцилиндры одностороннего действия серии LSJ	19
Низкопрофильные гидроцилиндры со стопорной гайкой серии LSL	21
Низкопрофильные гидроцилиндры одностороннего действия серии LSB	23
Плоские низкопрофильные гидроцилиндры одностороннего действия серии LSC	24
Гидроцилиндры двойного действия с полым штоком серии LJZ	25
Гидроцилиндры одностороннего действия с полым штоком серии LSZ	26
Гидростанции	
Портативные гидростанции с электроприводом LPE4	27
Гидростанции высокого давления с электроприводом LPE10	28
Гидростанции высокого давления с электроприводом LPE15/LPE25	29
Инструмент	
Двухступенчатые алюминиевые гидронасосы высокого давления	30
Гидравлические разгонщики фланцев серии LFSH	31
Гайкорезы серии LNC	32
Гидравлический съемник LLAA	32
Тензорные домкраты серии LTG	33
Тензорные домкраты с пружинным возвратом серии LTS	34
Аксессуары	35

A large, yellow hydraulic torque wrench is shown in a factory or workshop setting. The wrench is positioned horizontally, with its handle on the left and its head on the right. The handle has a series of black hexagonal nuts along its length. The background shows a ceiling with recessed lights and a metal structure.

Гидравлические моментные ключи

LHW серия, низкопрофильные гидравлические моментные ключи (гайковерты) со сменными кассетами двухстороннего действия

LDW серия, торцевые гидравлические моментные ключи (гайковерты) с приводным квадратом

Низкопрофильные гидравлические моментные ключи (гайковерты) со сменными кассетами двухстороннего действия серии LHW



Технические особенности:

- Низкий профиль позволяет использовать гидравлический ключ в труднодоступных местах. Корпус изготовлен из высокопрочного металла, применяемого в авиастроении.
- Прочный корпус - долговечность, надежность и безопасность.
- Смена кассеты без специального инструмента.
- Универсальность: один гидравлический привод используется для всех типоразмеров кассет.
- Точность выходного крутящего момента $\pm 3\%$.
- Гидравлический коллектор вращается в двух плоскостях (360° по оси X 180° по оси Y).

Максимальный крутящий момент: **38855 Nm**

Диапазон размеров

шестигранника: **19-155 mm, 1 $\frac{1}{8}$ - 6 $\frac{1}{8}$ дюйма**

Радиус: **19.6-117.8 mm**

Максимальное рабочее давление: **700 bar**

Привод и сменные головки шестигранника, таблица



ТАБЛИЦА ВЫБОРА

Диапазон размеров шестигранника		Макс. крутящий момент		Модель привода	Вес	Размеры						
мм	дюймы	Nm	Ft.lbs			L	H1	H2	W1	W2	G	R
19-50	¾-2	2349	1733	LHWD1	2.2	198	173	96	32	50	12	41
34-65	1 ⁵ / ₁₆ -2 ⁹ / ₁₆	5169	3813	LHWD2	4.9	246	212	124	42	64	15	52
41-90	1 ⁵ / ₈ -3 ⁹ / ₁₆	9730	7177	LHWD3	9.6	303	265	160	53	75	17	69
65-115	2 ⁹ / ₁₆ -4 ¹ / ₂	15804	11657	LHWD4	16	332	329	191.5	64	87	20	87
75-135	2 ¹⁵ / ₁₆ -5 ⁵ / ₁₆	22250	16412	LHWD5	24	382	366	215	73	97	23	101
80-155	3 ¹ / ₃ -6 ¹ / ₈	38854	28665	LHWD6	39.8	449	423	255	85	120	28	118

* Общий размер и вес привода и шестигранной головки

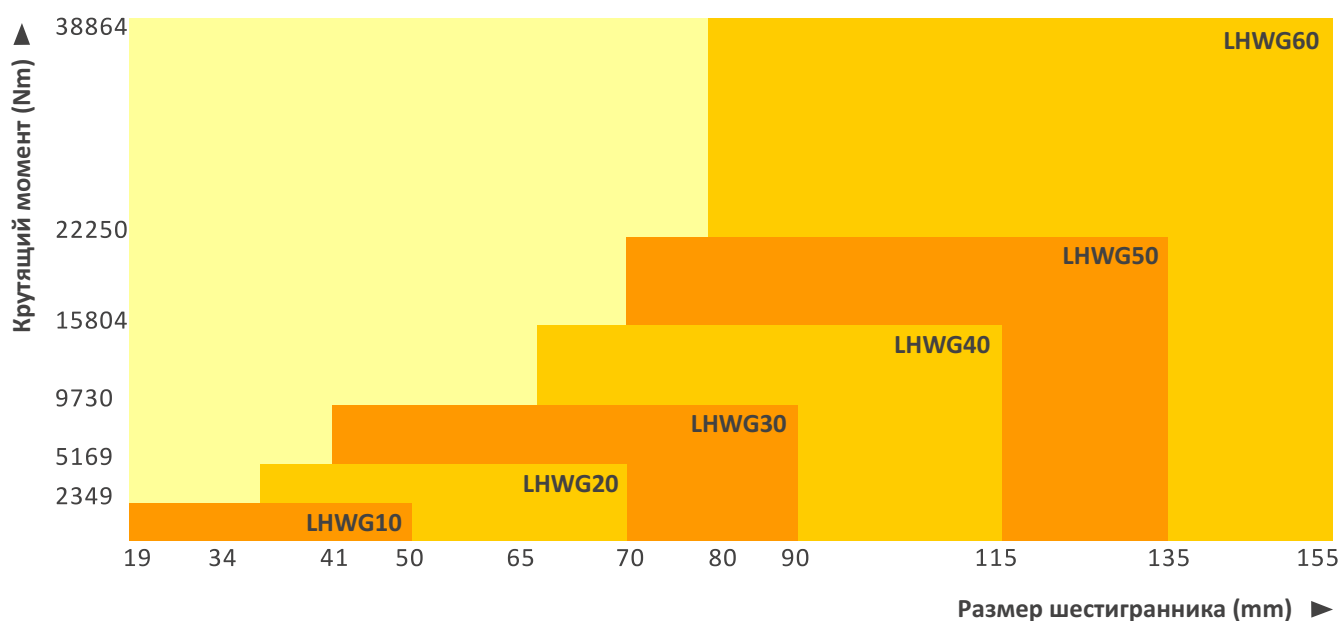
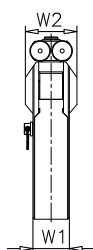
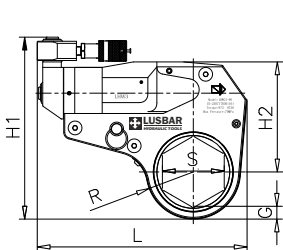

Сменные шестигранные кассеты

Максимальная гибкость и полный спектр сменных шестигранных кассет доступных в метрических и дюймовых размерах.
(Пожалуйста свяжитесь с нами если требуются размеры в дюймах)

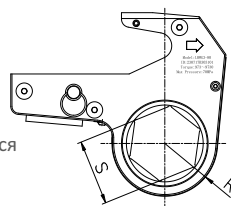

Модель привода	LHWG1		
Макс. крутящий момент	2349 N.m		
Шестигранная головка	S	R	Вес
	(мм)	(мм)	
LHWG1-50	50	40.8	1.5
LHWG1-46	46	38.1	1.5
LHWG1-41	41	35.1	1.4
LHWG1-36	36	31.6	1.36
LHWG1-34	34	31.6	1.3
LHWG1-32	32	30.6	1.4
LHWG1-30	30	30.6	1.4
LHWG1-27	27	29.6	1.4
LHWG1-24	24	19.6	1.4
LHWG1-22	22	29.6	1.4
LHWG1-19	19	19.6	1.4

Модель привода	LHWD2		
Макс. крутящий момент	5169 N.m		
Шестигранная головка	S	R	Вес
	(мм)	(мм)	
LHWG2-65	65	52.3	4.4
LHWG2-60	60	50.6	4.4
LHWG2-55	55	47.6	4.2
LHWG2-50	50	45.6	4.2
LHWG2-45	46	43.6	4.0
LHWG2-41	41	43.6	4.1
LHWG2-36	36	37.6	3.8
LHWG2-34	34	37.6	3.9

Модель привода	LHWD3		
Макс. крутящий момент	9730 N.m		
Шестигранная головка	S	R	Вес
	(мм)	(мм)	
LHWG3-90	90	68.6	6.5
LHWG3-85	85	67.6	6.5
LHWG3-80	80	64.6	6.3
LHWG3-75	75	61.6	6.3
LHWG3-70	70	59.6	6.1
LHWG3-65	65	56.6	5.9
LHWG3-60	60	53.6	5.8
LHWG3-55	55	51.6	5.6
LHWG3-50	50	47.6	5.3
LHWG3-46	46	47.6	5.5
LHWG3-41	41	47.6	5.5

Модель привода	LHWG4		
Макс. крутящий момент	15804 N.m		
Шестигранная головка	S	R	Вес
	(мм)	(мм)	
LHWG4-115	115	86.8	11.9
LHWG4-110	110	84.6	11.6
LHWG4-105	105	80.6	11.4
LHWG4-100	100	77.6	11.3
LHWG4-95	95	74.6	11.0
LHWG4-90	90	72.6	11.0
LHWG4-85	85	69.6	10.8
LHWG4-80	80	66.6	10.7
LHWG4-75	75	63.6	10.7
LHWG4-70	70	58.6	10.5
LHWG4-65	65	58.6	10.6

Модель привода	LHWD5		
Макс. крутящий момент	22250 N.m		
Шестигранная головка	S	R	Вес
	(мм)	(мм)	
LHWG5-135	135	100.8	18.0
LHWG5-130	130	100.8	18.2
LHWG5-125	125	95.6	17.8
LHWG5-120	120	95.6	17.9
LHWG5-115	115	88.6	17.6
LHWG5-110	110	85.6	17.4
LHWG5-105	105	85.6	17.5
LHWG5-100	100	78.6	17.1
LHWG5-95	95	76.6	16.9
LHWG5-90	90	73.6	16.8
LHWG5-85	85	70.6	16.8
LHWG5-80	80	67.6	16.5
LHWG5-75	75	64.6	16.5

Модель привода	LHWD6		
Макс. крутящий момент	38854 N.m		
Шестигранная головка	S	R	Вес
	(мм)	(мм)	
LHWG6-155	155	117.8	29.5
LHWG6-150	150	115.6	29.1
LHWG6-145	145	111.6	28.9
LHWG6-140	140	107.6	28.9
LHWG6-135	135	105.6	28.8
LHWG6-130	130	102.6	28.5
LHWG6-125	125	100.5	28.5
LHWG6-120	120	95	28.3
LHWG6-115	115	92	28.3
LHWG6-110	110	90	28.3
LHWG6-105	105	87	27.9
LHWG6-100	100	83	27.9
LHWG6-95	95	80	27.5
LHWG6-90	90	78	27.5
LHWG6-85	85	75	27.1
LHWG6-80	80	70	27.1

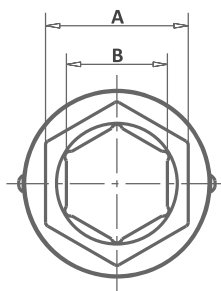

Опционные вставки редуктора шестигульника
 Опционные вставки редуктора шестигульника
 имеются в ассортименте.

Модель привода	Модель шестигранной головки	Размер шестигранника	Модель редуктора	Редуктор шестигранника	Модель редуктора	Редуктор шестигранника	Модель редуктора	Редуктор шестигранника	Модель замка редуктора
		S (мм)		A/B (мм)		A/B (мм)		A/B (мм)	
LHWD10	LHWG1-50	50	2LH5041	50 / 41	2LH5036	50 / 36	2LH5032	50 / 32	H-50
	LHWG1-46	46	2LH4636	46 / 36	2LH4632	46 / 32	2LH4630	46 / 30	H-46
	LHWG1-41	41	2LH4132	41 / 32	2LH4130	41 / 32	2LH4127	41 / 27	H-41
	LHWG1-36	36	2LH3630	36 / 30	2LH3627	36 / 27			H-36
	LHWG1-32	32	2LH3227	32 / 27					H-32
LHWD20	LHWG2-65	65	4LH6555	65 / 55	4LH6550	65 / 50	4LH6546	65 / 46	H-65
	LHWG2-60	60	4LH6050	60 / 50	4LH6046	60 / 46	4LH6041	60 / 41	H-60
	LHWG2-55	55	4LH5546	55 / 46	4LH5541	55 / 41	4LH5536	55 / 36	H-55
	LHWG2-50	50	4LH5041	50 / 41	4LH5036	50 / 36	4LH5032	50 / 32	H-50
	LHWG2-46	46	4LH4636	46 / 36	4LH4632	46 / 32	4LH4630	46 / 30	H-46
	LHWG2-41	41	4LH4132	41 / 32	4LH4130	41 / 30	4LH4127	41 / 27	H-41
	LHWG2-36	36	4LH3630	36 / 30	4LH3627	36 / 27			H-36
LHWD30	LHWG3-90	90	8LH9080	90 / 80	8LH9075	90 / 75		90 / 70	H-90
	LHWG3-85	85	8LH8575	85 / 75	8LH8570	85 / 70	8LH8565	85 / 65	H-85
	LHWG3-80	80	8LH8070	80 / 70	8LH8065	80 / 65	8LH8060	80 / 60	H-80
	LHWG3-75	75	8LH7565	75 / 65	8LH7560	75 / 60	8LH7555	75 / 55	H-75
	LHWG3-70	70	8LH7060	70 / 60	8LH7055	70 / 55	8LH7050	70 / 50	H-70
	LHWG3-65	65	8LH6555	65 / 55	8LH6550	65 / 50	8LH6546	65 / 46	H-65
	LHWG3-60	60	8LH6050	60 / 50	8LH6045	60 / 45			H-60
LHWD40	LHWG4-115	115	14LH115105	115 / 105	14LH115100	115 / 100	14LH11595	115 / 95	H-115
	LHWG4-110	110	14LH110100	110 / 100	14LH11095	110 / 95	14LH11090	110 / 90	H-110
	LHWG4-105	105	14LH10595	105 / 95	14LH10590	105 / 90	14LH10585	105 / 85	H-105
	LHWG4-100	100	14LH10090	100 / 90	14LH10085	100 / 85	14LH10080	100 / 80	H-100
	LHWG4-95	95	14LH9585	95 / 85	14LH9580	95 / 80	14LH9575	95 / 75	H-95
	LHWG4-90	90	14LH9080	90 / 80	14LH9075	90 / 75	14LH9070	90 / 70	H-90
	LHWG4-85	85	14LH8575	85 / 75	14LH8570	85 / 70	14LH8565	85 / 65	H-85
	LHWG4-80	80	14LH8070	80 / 70	14LH8065	80 / 65			H-80
LHWD50	LHWG5-130	130	18LH130120	130 / 120	18LH130115	130 / 115	18LH130110	130 / 110	H-130
	LHWG5-120	120	18LH120110	120 / 110	18LH120105	120 / 105	18LH120100	120 / 100	H-120
	LHWG5-115	115	18LH115105	115 / 105	18LH115100	115 / 100	18LH11595	115 / 95	H-115
	LHWG5-110	110	18LH110100	110 / 100	18LH11095	110 / 95	18LH11090	110 / 90	H-110
	LHWG5-105	105	18LH10595	105 / 95	18LH10590	105 / 90	18LH10585	105 / 85	H-105
	LHWG5-100	100	18LH10090	100 / 90	18LH10085	100 / 85	18LH10080	100 / 80	H-100
	LHWG5-95	95	18LH9585	95 / 85	18LH9580	95 / 80	18LH9575	95 / 75	H-95
	LHWG5-90	90	18LH9080	90 / 80	18LH9075	90 / 75			H-90
LHWD60	LHWG6-155	155	30LH155145	155 / 145	30LH155130	155 / 130	30LH155120	155 / 120	H-155
	LHWG6-145	145	30LH145130	145 / 130	30LH145120	145 / 120	30LH145115	145 / 115	H-145
	LHWG6-130	130	30LH130120	130 / 120	30LH130115	130 / 115	30LH130110	130 / 110	H-130
	LHWG6-120	120	30LH120110	120 / 110	30LH120105	120 / 105	30LH120100	120 / 100	H-120
	LHWG6-115	115	30LH115105	115 / 105	30LH115100	115 / 100	30LH11595	115 / 95	H-115
	LHWG6-110	110	30LH110100	110 / 100	30LH11095	110 / 95	30LH11090	110 / 90	H-110
	LHWG6-105	105	30LH10595	105 / 95	30LH10590	105 / 90	30LH10590	105 / 90	H-105
	LHWG6-100	100	30LH10090	100 / 90	30LH10085	100 / 85	30LH10080	100 / 80	H-100
	LHWG6-95	95	30LH9585	95 / 85	30LH9580	95 / 80			H-95
LHWG6-90	90	30LH9080	90 / 80					H-90	

Торцевые гидравлические моментные ключи (гайковерты) с приводным квадратом LDW



Технические особенности:

- Компактный корпус разработан чтобы дать максимальную прочность корпуса при минимальном весе. Корпус изготовлен из высокопрочного сплава, применяемого в авиастроении.
- Высокая скорость, двухстороннее действие.
- Двойной поворотный гидравлический коллектор с быстроразъемными муфтами вращается в двух плоскостях (360° по оси X и 180° по Y).
- При работе с автоматической станцией ключ может сам затягивать и ослаблять болтовые соединения.
- Точный храповик, обеспечивает высокую точность преднатяга и может быть легко отключен.
- Постоянный крутящий момент с точностью $\pm 3\%$.
- Защитное покрытие обеспечивают превосходную защиту от коррозии и долговечность в суровых условиях.

Максимальный крутящий момент: 47245 Nm
Диапазон размеров шестигранника: $\frac{3}{4}$ - 2½ дюйма
Радиус: 24 - 170 мм
Максимальное рабочее давление: 700 bar

Диаграмма быстрого выбора динамометрического ключа



ТАБЛИЦА ВЫБОРА

Макс. крутящий момент		Размер приводного квадрата	Размер шестигранной гайки	Модель динамометрического ключа	Вес	Размеры							
						L1	L2	H1	H2	H3	H4	R1	R2
Нм	Ft.lbs	дюймы	мм		кг	мм							
1803	1330	3/4"	24 - 55	LDW1	2.5	130	184	51	72	97	145	25	97
4280	3157	1"	34 - 75	LDW2	4.8	168	243	67	95	126	174	33	130
7244	5343	1 1/2"	41 - 85	LDW3	8.7	200	287	78	122	152	199	39	155
10364	7644	1 1/2"	46 - 95	LDW4	11.4	213	308	90	133	169	216	46	170
14787	10907	1 1/2"	55 - 105	LDW5	15.4	244	352	100	142	189	236	50	193
25041	18470	2 1/2"	65 - 130	LDW6	26.8	284	413	120	183	223	270	59	224
33578	24767	2 1/2"	75 - 145	LDW7	37	314	457	135	200	250	296	66	250
47245	34848	2 1/2"	85 - 170	LDW8	53.6	358	517	153	215	287	332	76	270

* Минимальный вращающий момент выхода 10% из максимального вращающего момента

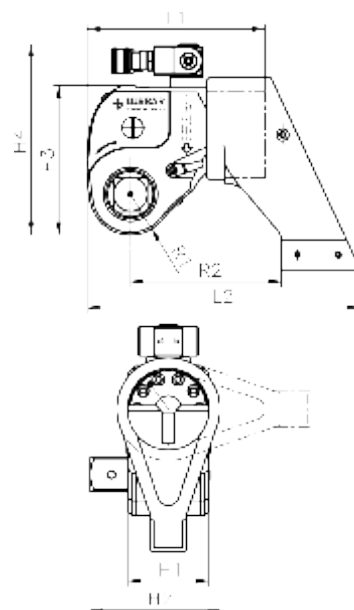
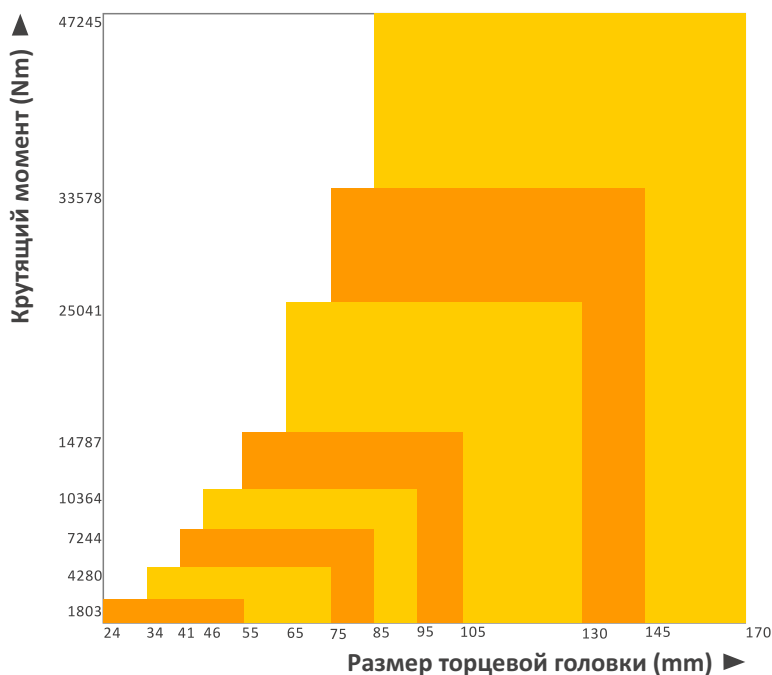

Сверхмощные ударные головки

Для выбора торцевых головок см. таблицу ниже.
Для изготовления головок не вошедших в таблицу пожалуйста, свяжитесь с Lusbar.

3/4" Приводной квадрат (LDW1)

Модель разъема	AF	L1	L2	D1	D2
	мм	мм			
LD01001	24	54	32	40	40
LD01002	27	54	32	42	42
LD01003	30	54	33	46	44
LD01004	34	54	32	48	44
LD01005	36	57	32	53	44
LD01006	41	58	33	60	44
LD01007	46	63	38	66	44
LD01008	50	65	40	71	44
LD01009	55	70	45	77	54

1" Приводной квадрат (LDW2)

Модель разъема	AF	L1	L2	D1	D2
	мм	мм			
LD02001	30	59	32	54	54
LD02002	34	59	32	58	58
LD02003	36	62	32	59	59
LD02004	41	65	38	67	54
LD02005	46	65	38	74	54
LD02006	50	70	43	79	60
LD02007	55	80	52	84	60
LD02008	60	85	57	89	60
LD02009	65	85	58	98	70
LD02010	70	90	62	104	70
LD02011	75	95	65	108	70

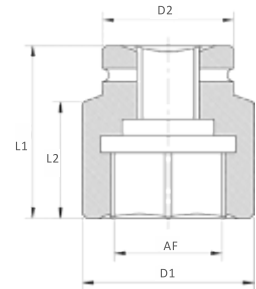

1 1/2" Приводной квадрат (LDW3, LDW4, LDW5)

Модель разъема	AF	L1	L2	D1	D2
	мм	мм			
LD03002	41	85	44	74	74
LD03003	46	85	44	74	74
LD03004	50	90	45	79	79
LD03005	55	90	45	84	84
LD03006	60	100	45	94	94
LD03007	65	100	45	98	80
LD03008	70	105	50	104	80
LD03009	75	110	50	118	85
LD03010	80	115	55	118	90
LD03011	85	125	60	128	90
LD03012	90	125	60	139	90
LD03013	95	130	65	139	90
LD03014	100	135	70	144	90
LD03015	105	135	70	149	90
LD03016	110	135	70	158	90
LD03017	115	135	70	159	90
LD03018	120	135	70	168	95
LD03019	130	155	93	189	95

2 1/2" Приводной квадрат (LDW6, LDW7, LDW8)

Модель разъема	AF	L1	L2	D1	D2
	мм	мм			
LD04001	65	100	52	119	119
LD04002	70	120	67	128	128
LD04003	75	120	67	128	128
LD04004	80	130	71	128	128
LD04005	85	130	71	129	129
LD04006	90	140	73	139	139
LD04007	95	140	73	139	139
LD04008	100	140	81	148	130
LD04009	105	150	89	149	130
LD04010	110	150	90	158	130
LD04011	115	150	98	168	130
LD04012	120	150	98	178	130
LD04013	130	170	98	188	130
LD04014	135	170	114	198	130
LD04015	145	170	122	210	152
LD04016	150	190	140	216	152
LD04017	155	190	140	229	152
LD04018	165	190	140	241	152



Электрический насос серии LWP

Насос серии LWP идеален для работы в комбинации с гидравлическими моментными ключами серий LDW; LHW. Удобный и легкий при перемещении.



Шланг

Высококачественные гидравлические шланги Lusbar. (Быстроръемное соединение с NPT1/4)

Электрогидростанция для гидравлических моментных ключей серии LWP



Технические особенности:

- Оптимизированная технология потока: на 50% больше, чем эффективность двухступенчатого насоса.
- Эффективное охлаждение рабочей жидкости дает возможность длительного использования станции.
- Бесщёточный двигатель прост в обслуживании и предназначенный для непрерывного использования
- Низкий уровень шума (<75 дБ), небольшой вес (32 кг), легко перемещать.
- Пульт дистанционного управления с кабелем длиной 5 или 15 м.
- Применяются для работы с гидравлическими моментными ключами LHW и LDW.
- Предусмотрено подключение двух инструментов одновременно.

LWP4000A/LWP3000A

- Интегрированное ручное и автоматическое управление переключателя. В автоматическом режиме, он начинает работать после установки значения давления.

Объем бака: 8 л

Подача при номинальном давлении: 0,8 - 1.1 л/мин

Мощность: 1.1 - 1.5 кВт

Максимальное рабочее давление: 700 bar

- 1) Все модели соответствуют сертификатам безопасности CE.
- 2) Доступно различное напряжение тока (напряжение тока 115, 230, 380, 415 и 440) и частота (50/60Hz).
- 3) Подача насоса при 50Hz будет меньше чем при 60Hz.

Электрогидростанция для гидравлических моментных ключей

Модель	Подача (л/мин)			Рабочее давление (bar)			Мощность кВт	Объем бака л	Входная мощность	Вес кг	Размеры Д x Ш x В (мм)
	высокое давление	среднее давление	низкое давление	высокое давление	среднее давление	низкое давление					
LWP4000	1.1	2.2	9.3	700	280	70	1.5	8	1Ph 220V / 50HZ	32	490*305*495
LWP3000	0.8	1.7	5.3	700	280	70	1.1	8	1Ph 220V / 50HZ	32	490*305*495

* В насосах установлен немецкий клапан HAWE

Автоматическая электрогидростанция для гидравлических моментных ключей

Модель	Подача (л/мин)			Рабочее давление (bar)			Мощность кВт	Объем бака л	Входная мощность	Вес кг	Размеры Д x Ш x В (мм)
	высокое давление	среднее давление	низкое давление	высокое давление	среднее давление	низкое давление					
LWP4000A	1.1	2.2	9.3	700	280	70	1.5	8	1Ph 220V / 50HZ	32	490*305*495
LWP3000A	0.8	1.7	5.3	700	280	70	1.1	8	1Ph 220V / 50HZ	32	490*305*495

* В насосах установлен немецкий клапан HAWE

Таблица подачи масла по отношению к давлению

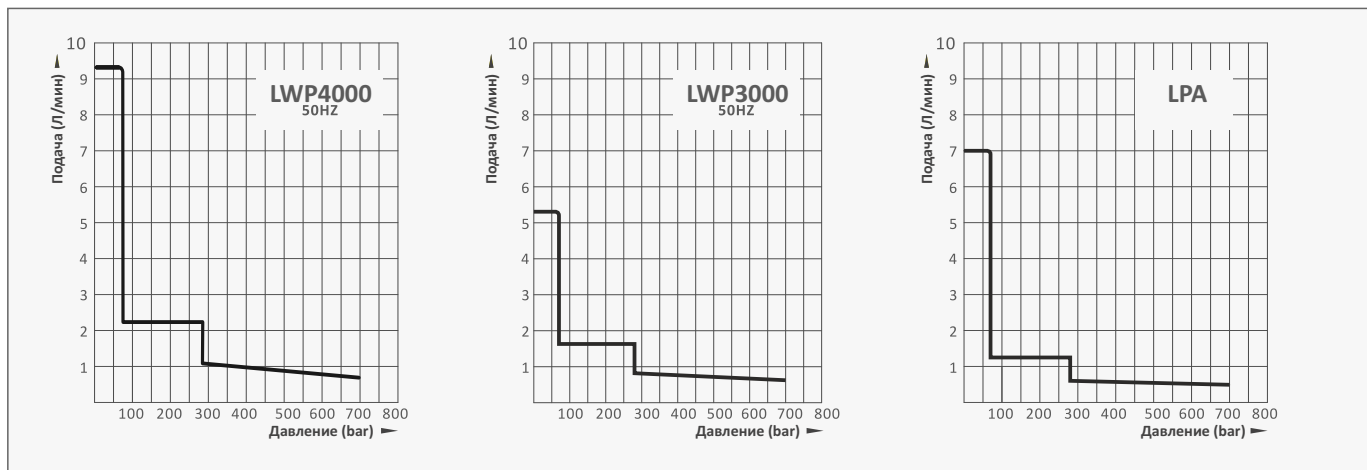

Гидростанция с пневматическим приводом для гидравлических моментных ключей серии LPA

Технические особенности:

- Надежная система охлаждения позволяет насосу адаптироваться в экстремальных условиях.
- Выходное давление регулируется в пределах 40~700 бар.
- Прочный алюминиевый резервуар для масла с отличной теплоотдачей.
- Небольшой вес (22 кг), легко перемещать.
- Применяются для работы с гидравлическими моментными ключами LHW и LDW.
- Предусмотрено подключение двух инструментов одновременно.



Объем бака: 5 л

Подача при номинальном давлении: 0,63 л/мин

Мощность: 1.1 кВт

Максимальное рабочее давление: 700 bar

Модель	Подача (л/мин)			Рабочее давление (бар)			Мощность кВт	Объем бака л	Диапазон давления воздуха бар	Вес кг	Размеры Д x Ш x В (мм)
	высокое давление	среднее давление	низкое давление	высокое давление	среднее давление	низкое давление					
LPA-70	0.63	1.26	7.0	700	300	70	1.1	5	0.4-0.8	22	490*228*463

* Доступно различное напряжение (115, 230, 380, 415 и 440 V) и частота (50 / 60 Hz)

Таблица вращающего момента по отношению к давлению

Чтобы выбрать правильное значение крутящего момента для болта, пожалуйста, обратитесь к следующей таблице.

Класс прочности		4.8		6.8		8.8		10.9		12.9	
Мин. прочность на разрыв		392MPa		588MPa		784MPa		941MPa		1176MPa	
Материал		Нормальная сталь конструкции		Механическая сталь конструкции		Cr.Mo.Alloy Steel		Ni.Cr.Mo.Alloy Steel		Ni.Cr.Mo.Alloy Steel	
Болт	Размер гайки	Значение крутящего момента		Значение крутящего момента		Значение крутящего момента		Значение крутящего момента		Значение крутящего момента	
		Кг м	Нм	Кг м	Нм	Кг м	Нм	Кг м	Нм	Кг м	Нм
14	22	7	69	10	98	14	137	17	165	23	225
16	24	10	98	14	137	21	206	25	247	36	363
18	27	14	137	21	206	29	284	35	341	49	480
20	30	18	176	28	296	41	402	58	569	69	680
22	32	23	225	34	333	55	539	78	765	93	911
24	36	32	314	48	470	70	686	100	981	120	1176
27	41	45	441	65	637	105	1029	150	1472	180	1764
30	46	60	588	90	882	125	1225	200	1962	240	2352
33	50	75	735	115	1127	150	1470	210	2060	250	2450
36	55	100	980	150	1470	180	1764	250	2453	300	2940
39	60	120	1176	180	1764	220	2156	300	2943	370	3626
42	65	155	1519	240	2352	280	2744	390	3826	470	4606
45	70	180	1765	280	2744	320	3136	450	4415	550	5390
48	75	230	2254	350	3430	400	3920	570	5592	680	6664
52	80	280	2744	420	4116	480	4704	670	6573	850	8330
56	85	360	3528	530	5149	610	5978	860	8437	1050	10290
60	90	410	4018	610	5978	790	7742	1100	10791	1350	13230
64	95	510	4998	760	7448	900	8820				
68	100	580	5684	870	8526	1100	10780				
72	105	660	6468	1000	9800	1290	12642				
76	110	750	7350	1100	10780	1500	14701				
80	115	830	8143	1250	12250	1850	18130				
85	120	900	8820	1400	13720	2250	22050				
90	130	1080	10584	1650	16170	2500	24500				
100	145	1400	13720	2050	20090						
110	155	1670	16366	2550	24990						
120	175	2030	19894	3050	29890						

Вышеуказанные данные основаны на немецком Индустриальном стандарте, клапан вращающего момента испытаны при достижении прочности выхода до 80%. Рекомендуются блокировки крутящего момента: данные (в вышеприведенной таблице) x (80-90%), например: болт M52, класс 8.8, блокировка крутящего момента 4707X90%=4233.6 Н.М.

Ослабьте крутящий момент (1.5~2)x блокировка крутящего момента, берется выше блокировки крутящего момента, например: Блокировка крутящего момента, 4233.6Н.М, затем ослабьте вращающий момент 4233.6 x(1.5~2)=6350.4~8467.2Н.М



Гидроцилиндры

LJF серия, Гидроцилиндры двойного действия

LSA серия, Гидроцилиндры одностороннего действия

LSJ серия, Сверхмощные гидроцилиндры одностороннего действия

LSL серия, Низкопрофильные гидроцилиндры со стопорной гайкой

LSB серия, Низкопрофильные гидроцилиндры одностороннего действия

LSC серия, Плоские низкопрофильные гидроцилиндры одностороннего действия

LJZ серия, Гидроцилиндры двойного действия с полым штоком

LSZ серия, Гидроцилиндры одностороннего действия с полым штоком

Гидроцилиндры двойного действия серии LJF

Грузоподъемность: 50 - 800 т
Рабочий ход: 50 - 300 мм
Максимальное давление: 700 bar



ТАБЛИЦА БЫСТРОГО ВЫБОРА

Грузо-подъемность	Ход	Модель	Макс. усилие		Объем масла		Высота корпуса	Макс. высота	Диаметр корпуса	Диаметр рабочей полости цилиндра	Диаметр штока	Вес
			Подъем	Опускание	Поршневая	Штоковая						
			кН		см ³							
тонн	мм					мм	мм	мм	мм	мм	мм	кг
50	50	LJF50-50	500	255	392	200	188	238	140	100	70	21.5
	100	LJF50-100	500	255	784	400	238	338	140	100	70	26
	150	LJF50-150	500	255	1176	600	288	438	140	100	70	31
	200	LJF50-200	500	255	1568	800	338	538	140	100	70	35
	300	LJF50-300	500	255	2352	1200	438	738	140	100	70	44
100	50	LJF100-50	1000	490	770	377	216	266	180	140	100	42
	100	LJF100-100	1000	490	1540	754	266	366	180	140	100	49
	150	LJF100-150	1000	490	2310	1131	316	466	180	140	100	56
	200	LJF100-200	1000	490	3080	1508	366	566	180	140	100	63
	300	LJF100-300	1000	490	4620	2262	466	766	180	140	100	70
150	50	LJF150-50	1390	709	1005	512	224	274	210	160	112	44
	100	LJF150-100	1390	709	2010	1025	274	374	210	160	112	57
	150	LJF150-150	1390	709	3015	1537	324	474	210	160	112	70
	200	LJF150-200	1390	709	4020	2050	374	574	210	160	112	83
	300	LJF150-300	1390	709	6030	3075	474	774	210	160	112	109
200	100	LJF200-100	2000	875	3141	1374	296	396	250	200	150	109
	150	LJF200-150	2000	875	4712	2061	346	496	250	200	150	121
	200	LJF200-200	2000	875	6282	2748	396	596	250	200	150	132
	300	LJF200-300	2000	875	9423	4122	496	796	250	200	150	155
300	100	LJF300-100	3193	1537	4906	2363	327	427	315	250	180	180
	200	LJF300-200	3193	1537	9812	4726	427	627	315	250	180	220
	300	LJF300-300	3193	1537	14718	7089	527	827	315	250	180	260
400	100	LJF400-100	3919	1317	5723	1924	355	455	355	270	220	255
	200	LJF400-200	3919	1317	11446	3848	455	655	355	270	220	310
	300	LJF400-300	3919	1317	17169	5772	555	855	355	270	220	375
500	100	LJF500-100	5000	1948	8038	3133	375	475	395	320	250	326
	200	LJF500-200	5000	1948	16076	6266	475	675	395	320	250	394
	300	LJF500-300	5000	1948	24114	9399	575	875	395	320	250	462
600	100	LJF600-100	6300	2488	10174	4019	436	536	450	360	280	542
	200	LJF600-200	6300	2488	20348	8038	536	736	450	360	280	634
	300	LJF600-300	6300	2488	30522	12057	636	936	450	360	280	726
800	100	LJF800-100	8000	2880	12566	4522	477	577	550	400	320	796
	200	LJF800-200	8000	2880	25132	9044	577	777	550	400	320	944
	300	LJF800-300	8000	2880	37698	13566	677	977	550	400	320	1092

* Продолжение справочной таблицы на следующей странице

Технические особенности:

- Двустороннее действие цилиндра значительно увеличивает производительность.
- Встроенный предохранительный клапан не допускает перегрузки.
- Твердые хромированные стальные поршни высокого качества.
- Съемные седла с закаленными пазами защищают плунжер во время подъема и прессования.
- Пыльник штока уменьшает загрязнение, продлевая срок службы цилиндра.
- Специальное направляющее кольцо снижает боковую нагрузку, что уменьшает износ деталей.
- Все модели комплектуются быстроразъемными муфтами с защитной крышкой.
- Простая установка с базовыми монтажными отверстиями в основании.



ТАБЛИЦА И СХЕМА ДАННЫХ УСТРОЙСТВА

Модель	F	G	H	J	O	P	X
	мм	мм	мм	мм	мм		мм
LJF50-50	41	41	70	24	70	4-M16	13
LJF50-100	41	41	70	24	70	4-M16	13
LJF50-150	41	41	70	24	70	4-M16	13
LJF50-200	41	41	70	24	70	4-M16	13
LJF50-300	41	41	70	24	70	4-M16	13
LJF100-50	54	54	100	24	100	4-M20	16
LJF100-100	54	54	100	24	100	4-M20	16
LJF100-150	54	54	100	24	100	4-M20	16
LJF100-200	54	54	100	24	100	4-M20	16
LJF100-300	54	54	100	24	100	4-M20	16
LJF150-50	58	58	110	24	130	4-M20	16
LJF150-100	58	58	110	24	130	4-M20	16
LJF150-150	58	58	110	24	130	4-M20	16
LJF150-200	58	58	110	24	130	4-M20	16
LJF150-300	58	58	110	24	130	4-M20	16
LJF200-100	64	68	150	29	160	4-M24	24
LJF200-150	64	68	150	29	160	4-M24	24
LJF200-200	64	68	150	29	160	4-M24	24
LJF200-300	64	68	150	29	160	4-M24	24
LJF300-100	74	76	180	35	220	4-M24	24
LJF300-200	74	76	180	35	220	4-M24	24
LJF300-300	74	76	180	35	220	4-M24	24
LJF400-100	83	83	216	35	240	4-M24	24
LJF400-200	83	83	216	35	240	4-M24	24
LJF400-300	83	83	216	35	240	4-M24	24
LJF500-100	93	93	246	35	280	4-M24	24
LJF500-200	93	93	246	35	280	4-M24	24
LJF500-300	93	93	246	35	280	4-M24	24
LJF600-100	115	115	280	40	300	4-M24	24
LJF600-200	115	115	280	40	300	4-M24	24
LJF600-300	115	115	280	40	300	4-M24	24
LJF800-100	113	113	320	57	380	4-M24	24
LJF800-200	113	113	320	57	380	4-M24	24
LJF800-300	113	113	320	57	380	4-M24	24

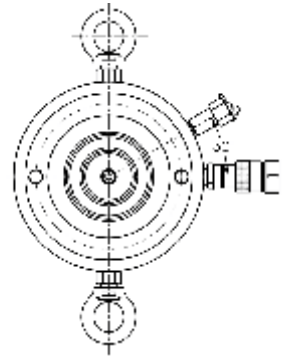
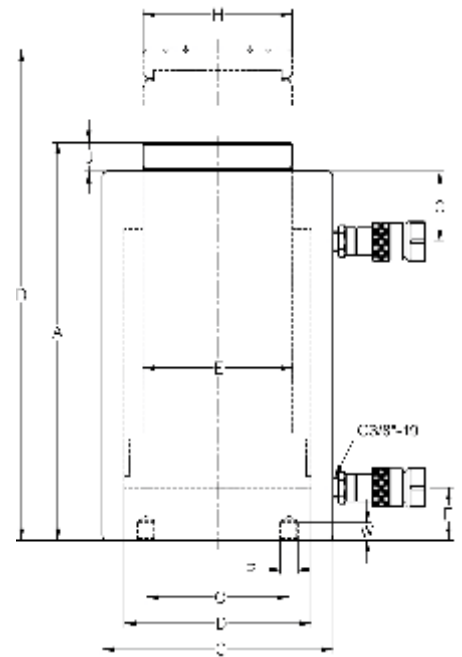

Двухскоростной насос LPE

Сокращение времени цикла и повышение производительности.



Шланг

Высококачественные гидравлические шланги Lusbar.
(Быстрозъёмное соединение с NPT3/8")

* Если у вас возникли трудности или вопросы при установке, пожалуйста, свяжитесь с нами напрямую

Гидроцилиндры одностороннего действия серии LSA



Грузоподъемность: 50 - 95 т
Рабочий ход: 25 - 362 мм
Макс. давление: 700 bar

Технические особенности:

- Одностороннее действие, пружинный возврат.
- Твердые хромированные стальные поршни высокого качества.
- Специальное направляющее кольцо снижает боковую нагрузку, что уменьшает износ деталей.
- Съемные седла с закаленными пазами.
- Специальная окраска корпуса для защиты от коррозии.
- Пыльник штока уменьшает загрязнение, продлевая срок службы цилиндра.
- Все модели комплектуются быстроразъемными муфтами с защитной крышкой.

ТАБЛИЦА БЫСТРОГО ВЫБОРА

Усилие	Ход	Модель	Объем масла	Высота корпуса	Макс. высота	Диаметр корпуса	Диаметр рабочей полости цилиндра	Диаметр штока	Вес
				A	B	C	D	E	
ТОНН	ММ		СМ ³	ММ	ММ	ММ	ММ	ММ	КГ
5(45)	25	LSA5-25	18	110	135	40	30	25	1
	76	LSA5-76	54	165	241	40	30	25	1.6
	127	LSA5-127	90	215	342	40	30	25	2
	177	LSA5-177	125	273	450	40	30	25	2.6
	232	LSA5-232	164	323	555	40	30	25	3.1
10(101)	54	LSA10-54	86	121	175	59	45	35	2.3
	105	LSA10-105	167	171	276	59	45	35	3
	156	LSA10-156	248	247	403	59	45	35	4.1
	203	LSA10-203	323	298	501	59	45	35	5.8
	257	LSA10-257	409	349	606	59	45	35	6.6
	304	LSA10-304	483	400	707	59	45	35	7.5
	356	LSA10-356	566	450	806	59	45	35	8.3
15(142)	25	LSA15-25	53	124	149	70	52	42	3.5
	51	LSA15-51	108	149	200	70	52	42	4
	101	LSA15-101	214	200	301	70	52	42	5
	152	LSA15-152	323	271	423	70	52	42	7
	203	LSA15-203	431	322	525	70	52	42	8
	254	LSA15-254	539	373	627	70	52	42	9
	305	LSA15-305	647	423	728	70	52	42	10
	356	LSA15-356	756	474	830	70	52	42	11
25(232)	26	LSA25-26	86	139	165	85	65	56	6
	50	LSA25-50	166	165	215	85	65	56	7
	102	LSA25-102	338	215	317	85	65	56	8
	158	LSA25-158	524	273	431	85	65	56	10
	210	LSA25-210	696	323	533	85	65	56	12
	261	LSA25-261	866	374	635	85	65	56	14
	311	LSA25-311	1031	425	736	85	65	56	15
	362	LSA25-362	1201	476	838	85	65	56	17
30(295)	50	LSA30-50	209	228	278	101	73	60	13
	100	LSA30-100	418	278	378	101	73	60	16
	209	LSA30-209	874	387	596	101	73	60	19
	300	LSA30-300	1255	478	778	101	73	60	27
50(498)	51	LSA50-51	361	176	206	127	95	80	15
	101	LSA50-101	716	227	307	127	95	80	19
	159	LSA50-159	1126	282	422	127	95	80	23
	337	LSA50-337	2388	460	797	127	95	80	37
75(718)	156	LSA75-156	1620	285	441	150	115	100	33
	333	LSA75-333	3457	492	825	150	115	100	54
95(933)	168	LSA100-168	2229	357	525	177	130	112	59
	260	LSA100-260	3449	449	709	177	130	112	72

* Цилиндры LSA50, LSA75 и LSA100 не имеют внутренней резьбы.

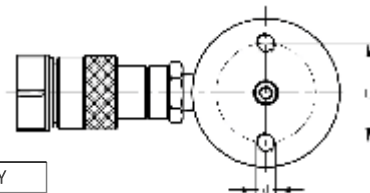

Модель	F	H	J	K	L	O	P	W	X	Y
	мм	мм	мм		мм	мм		мм		мм
LSA5-25	22	25	6	3/4"-16UN	14	25	1/4"-20UN	6	1 1/2"-16	28
LSA5-76	22	25	6	3/4"-16UN	14	25	1/4"-20UN	6	1 1/2"-16	28
LSA5-127	22	25	6	3/4"-16UN	14	25	1/4"-20UN	6	1 1/2"-16	28
LSA5-177	22	25	6	3/4"-16UN	14	25	1/4"-20UN	6	1 1/2"-16	28
LSA5-232	22	25	6	3/4"-16UN	14	25	1/4"-20UN	6	1 1/2"-16	28
LSA10-54	19	35	6	1"-8UN	19	39	5/16"-18UN	12	2 1/4"-14	28
LSA10-105	19	35	6	1"-8UN	19	39	5/16"-18UN	12	2 1/4"-14	28
LSA10-156	20	35	6	1"-8UN	19	39	5/16"-18UN	12	2 1/4"-14	28
LSA10-203	22	35	6	1"-8UN	19	39	5/16"-18UN	12	2 1/4"-14	28
LSA10-257	22	35	6	1"-8UN	19	39	5/16"-18UN	12	2 1/4"-14	28
LSA10-304	22	35	6	1"-8UN	19	39	5/16"-18UN	12	2 1/4"-14	28
LSA10-356	22	35	9	1"-8UN	19	39	5/16"-18UN	12	2 1/4"-14	28
LSA15-25	20	38	9	1"-8UN	25	47	3/8"-16UN	12	2 3/4"-16	30
LSA15-51	20	38	9	1"-8UN	25	47	3/8"-16UN	12	2 3/4"-16	30
LSA15-101	20	38	9	1"-8UN	25	47	3/8"-16UN	12	2 3/4"-16	30
LSA15-152	25	38	9	1"-8UN	25	47	3/8"-16UN	12	2 3/4"-16	30
LSA15-203	25	38	9	1"-8UN	25	47	3/8"-16UN	12	2 3/4"-16	30
LSA15-254	25	38	9	1"-8UN	25	47	3/8"-16UN	12	2 3/4"-16	30
LSA15-305	25	38	9	1"-8UN	25	47	3/8"-16UN	12	2 3/4"-16	30
LSA15-356	25	38	10	1"-8UN	25	47	3/8"-16UN	12	2 3/4"-16	30
LSA25-26	25	50	10	1 1/2"-16UN	25	58	1/2"-13UN	19	3 5/16"-12	49
LSA25-50	25	50	10	1 1/2"-16UN	25	58	1/2"-13UN	19	3 5/16"-12	49
LSA25-102	25	50	10	1 1/2"-16UN	25	58	1/2"-13UN	19	3 5/16"-12	49
LSA25-158	25	50	10	1 1/2"-16UN	25	58	1/2"-13UN	19	3 5/16"-12	49
LSA25-210	25	50	10	1 1/2"-16UN	25	58	1/2"-13UN	19	3 5/16"-12	49
LSA25-261	25	50	10	1 1/2"-16UN	25	58	1/2"-13UN	19	3 5/16"-12	49
LSA25-311	25	50	10	1 1/2"-16UN	25	58	1/2"-13UN	19	3 5/16"-12	49
LSA25-362	25	50	10	1 1/2"-16UN	25	58	1/2"-13UN	19	3 5/16"-12	49
LSA30-50	36	50	10	1 1/2"-16UN	25	70	1/2"-13UN	19	3 7/8"-12	49
LSA30-100	36	50	10	1 1/2"-16UN	25	70	1/2"-13UN	19	3 7/8"-12	49
LSA30-209	36	50	10	1 1/2"-16UN	25	70	1/2"-13UN	19	3 7/8"-12	49
LSA30-300	36	50	10	1 1/2"-16UN	25	70	1/2"-13UN	19	3 7/8"-12	49
LSA50-51	33	\	\	\	\	95	1/2"-13UN	18	5"-12	55
LSA50-101	33	\	\	\	\	95	1/2"-13UN	18	5"-12	55
LSA50-159	33	\	\	\	\	95	1/2"-13UN	18	5"-12	55
LSA50-337	33	\	\	\	\	95	1/2"-13UN	18	5"-12	55
LSA75-156	41	\	\	\	\	110	1/2"-13UN	15	5 3/4"-12	44
LSA75-333	41	\	\	\	\	110	1/2"-13UN	15	5 3/4"-12	44
LSA100-168	41	\	\	\	\	139	3/4"-10UN	25	6 7/8"-12	44
LSA100-260	41	\	\	\	\	139	3/4"-10UN	25	6 7/8"-12	44

* Если у вас возникли трудности или вопросы при установке, пожалуйста, свяжитесь с нами напрямую

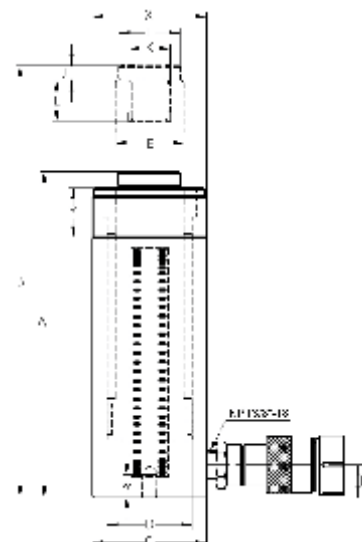

Насос серии LPS

Может работать с двойными / одиночными - рабочими цилиндрами.



Шланг

Высококачественные гидравлические шланги Lusbar.



Двух скоростной насос LPE

Сокращение времени цикла и повышение производительности.

Сверхмощные гидроцилиндры одностороннего действия серии LSJ



Грузоподъемность: 50 - 800 т

Рабочий ход: 50 - 300 мм

Максимальное давление: 700 bar

ТАБЛИЦА БЫСТРОГО ВЫБОРА

Усилие	Ход	Модель	Площадь поршня	Объем масла	Высота корпуса	Макс. высота	Диаметр корпуса	Диаметр рабочей полости цилиндра	Диаметр штока	Расстояние до оси БРС впуска	Вес
					A	B	C	D	E	F	
тонн	мм		см ²	см ³	мм	мм	мм	мм	мм	мм	кг
50	50	LSJ50-50	78.5	392	188	238	140	100	70	41	21.5
	100	LSJ50-100	78.5	784	238	338	140	100	70	41	26
	150	LSJ50-150	78.5	1176	288	438	140	100	70	41	31
	200	LSJ50-200	78.5	1568	338	538	140	100	70	41	35
	300	LSJ50-300	78.5	2352	438	738	140	100	70	41	44
100	50	LSJ100-50	153.9	770	216	266	180	140	100	54	42
	100	LSJ100-100	153.9	1540	266	366	180	140	100	54	49
	150	LSJ100-150	153.9	2310	316	466	180	140	100	54	56
	200	LSJ100-200	153.9	3080	366	566	180	140	100	54	63
	300	LSJ100-300	153.9	4620	466	766	180	140	100	54	70
150	50	LSJ150-50	201	1005	224	274	210	160	112	58	44
	100	LSJ150-100	201	2010	274	374	210	160	112	58	57
	150	LSJ150-150	201	3015	324	474	210	160	112	58	70
	200	LSJ150-200	201	4020	374	574	210	160	112	58	83
	300	LSJ150-300	201	6030	474	774	210	160	112	58	109
200	50	LSJ200-50	314	1570	246	296	250	200	150	64	84
	150	LSJ200-150	314	4712	346	496	250	200	150	64	118
	300	LSJ200-300	314	9423	496	796	250	200	150	64	152
320	50	LSJ300-50	490.6	2453	277	327	315	250	180	74	155
	150	LSJ300-150	490.6	7359	377	527	315	250	180	74	195
	300	LSJ300-300	490.6	14718	527	827	315	250	180	74	255
400	50	LSJ400-50	572.3	2861	305	355	355	270	220	83	240
	150	LSJ400-150	572.3	8583	405	555	355	270	220	83	310
	300	LSJ400-300	572.3	17169	555	855	355	270	220	83	415
500	50	LSJ500-50	803.8	4019	325	375	395	320	250	93	285
	150	LSJ500-150	803.8	12057	425	575	395	320	250	93	353
	300	LSJ500-300	803.8	24114	575	875	395	320	250	93	455
630	50	LSJ600-50	1017.4	5087	386	436	450	360	280	115	487
	150	LSJ600-150	1017.4	15261	486	636	450	360	280	115	579
	300	LSJ600-300	1017.4	30522	636	936	450	360	280	115	717
800	50	LSJ800-50	1256	6280	427	477	550	400	320	113	712
	150	LSJ800-150	1256	18840	527	677	550	400	320	113	860
	300	LSJ800-300	1256	37698	677	977	550	400	320	113	1082

Технические особенности:

- Одностороннее действие, гравитационный возврат.
- Встроенный предохранительный клапан не допускает перегрузки.
- Специальное направляющее кольцо принимает на себя радиальную нагрузку исключая деформацию частей цилиндра.
- Съемные седла с закаленными пазами.
- Специальная окраска корпуса для защиты от коррозии.
- Пыльник штока уменьшает загрязнение, продлевая срок службы цилиндра.
- Все модели комплектуются быстроразъемными муфтами с защитной крышкой.
- Простая установка с базовыми монтажными отверстиями в основании.



ТАБЛИЦА И СХЕМА ДАННЫХ УСТРОЙСТВА

Модель	H	J	O	P	W
	мм	мм	мм		мм
LSJ50-50	70	24	70	4-M16	13
LSJ50-100	70	24	70	4-M16	13
LSJ50-150	70	24	70	4-M16	13
LSJ50-200	70	24	70	4-M16	13
LSJ50-300	70	24	70	4-M16	13
LSJ100-50	100	24	100	4-M20	16
LSJ100-100	100	24	100	4-M20	16
LSJ100-150	100	24	100	4-M20	16
LSJ100-200	100	24	100	4-M20	16
LSJ100-300	100	24	100	4-M20	16
LSJ150-50	110	24	130	4-M20	16
LSJ150-100	110	24	130	4-M20	16
LSJ150-150	110	24	130	4-M20	16
LSJ150-200	110	24	130	4-M20	16
LSJ150-300	110	24	130	4-M20	16
LSJ200-50	150	29	160	4-M24	24
LSJ200-150	150	29	160	4-M24	24
LSJ200-300	150	29	160	4-M24	24
LSJ300-50	180	35	220	4-M24	24
LSJ300-150	180	35	220	4-M24	24
LSJ300-300	180	35	220	4-M24	24
LSJ400-50	216	35	240	4-M24	24
LSJ400-150	216	35	240	4-M24	24
LSJ400-300	216	35	240	4-M24	24
LSJ500-50	246	35	280	4-M24	24
LSJ500-150	246	35	280	4-M24	24
LSJ500-300	246	35	280	4-M24	24
LSJ600-50	280	40	300	4-M24	24
LSJ600-150	280	40	300	4-M24	24
LSJ600-300	280	40	300	4-M24	24
LSJ800-50	320	57	380	4-M24	24
LSJ800-150	320	57	380	4-M24	24
LSJ800-300	320	57	380	4-M24	24

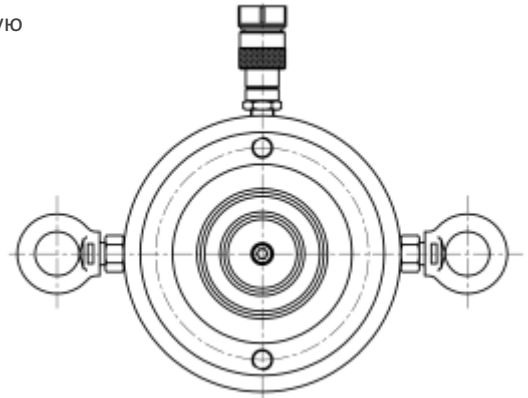
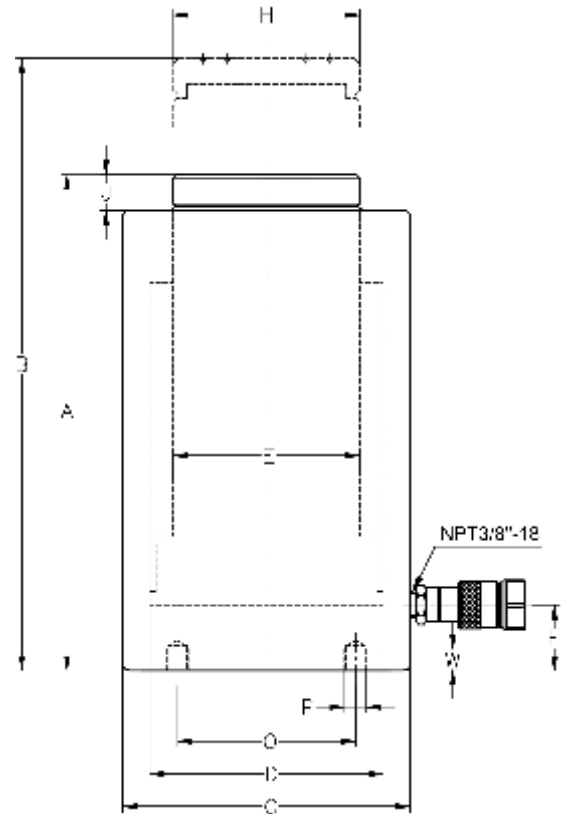

Двухскоростной насос LPE

Сокращение времени цикла и повышение производительности.



Шланг

Высококачественные гидравлические шланги Lusbar.
(Быстроразъемное соединение с NPT3/8")

Низкопрофильные гидроцилиндры со стопорной гайкой серии LSL

Технические особенности:

- Минимальная высота корпуса и оптимальная длина хода штока позволяет применять эту модель в местах с ограниченным пространством.
- Стопорная гайка гарантирует безопасное удержание нагрузки.
- Одностороннее действие, пружинный возврат.
- Порт ограничения максимального хода штока.
- Съемные седла с закаленными пазами.
- Специальное полимерное покрытие уменьшает трение и увеличивает коррозионную стойкость.
- Коэффициент безопасности достигает 2.
- Все модели комплектуются быстроразъемными муфтами (3/8" NPT) с защитной крышкой.



Грузоподъемность: 60 - 520 т
Рабочий ход: 45 - 50 мм
Максимальное давление: 700 bar

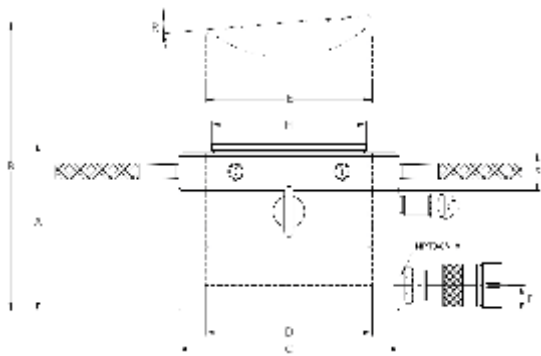

Двухскоростной насос LPE

Сокращение времени цикла и повышение производительности.



Шланг

Высококачественные гидравлические шланги Lusbar.
 (Быстроразъемное соединение с NPT3/8")

Усилие	Ход	Модель	Объем масла	Высота корпуса		Диаметр корпуса	Диаметр рабочей полости цилиндра	Диаметр штока	Расстояние до оси БРС впуска	Диаметр седла	Выступ седла над корпусом	Макс. угол наклона опоры	Высота фикс. гайки	Вес
				A	B									
тонн	мм		см ³	мм	мм	мм	мм	мм	мм	мм	мм	(°)	мм	кг
60 (606)	50	LSL60-50	432	125	175	140	106	Tr104x4	19	96	6	3°	28	15
100 (1027)	50	LSL100-50	734	137	187	180	137	Tr136x6	21	126	8	3°	31	27
160 (1619)	45	LSL160-45	1040	148	193	224	172	Tr171x6	27	160	9	3°	40	45,5
200 (1999)	45	LSL200-45	1285	155	200	245	190.7	Tr190x6	30	186	10	3°	43	57
260 (2567)	45	LSL250-45	1650	159	204	275	216	Tr215x6	32	200	11	3°	44	74
400 (3916)	45	LSL400-45	2517	178	223	350	270	Tr266x6	41	251	11	3°	55	134
520 (5114)	45	LSL500-45	3287	192	237	400	305	Tr304x6	48	289	10	3°	62	188

Гидроцилиндры со стопорной гайкой серии LJL

Технические особенности:

- Стопорная гайка гарантирует безопасное удержание нагрузки.
- Специальная окраска корпуса для защиты от коррозии.
- Одностороннее действие, гравитационный возврат.
- Порт ограничения максимального хода штока.
- Съемные седла с закаленными пазами.
- Специальное полимерное покрытие уменьшает трение и увеличивает коррозионную стойкость.
- Специальное направляющее кольцо принимает на себя радиальную нагрузку исключая деформацию частей цилиндра.
- Коэффициент безопасности достигает 2.
- Все модели комплектуются быстроразъемными муфтами (3/8" NPT) с защитной крышкой.

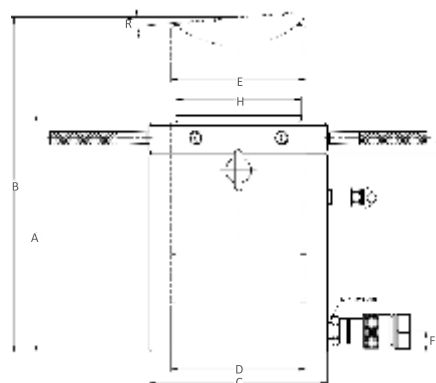

Грузоподъемность: 50 - 800 т

Рабочий ход: 50 - 300 мм

Максимальное давление: 700 bar

Усилие	Ход	Модель	Рабочая площадь цилиндра	Объем масла	Высота корпуса		Диаметр корпуса	Диаметр рабочей полости цилиндра	Фикс. резьба	Расстояние до оси БРС впуска	Диаметр опоры штока	Макс. угол наклона опоры	Высота фикс. гайки	Вес
					A	B								
тонн	мм		см ²	см ³	мм	мм	мм	мм	мм	мм	мм	(°)	мм	кг
50	50	LJL50-50	78.5	392	160	210	140	100	Tr99x4	24	90	3°	30	18
	100	LJL50-100	78.5	784	214	315	140	100	Tr99x4	24	90	3°	30	25
	150	LJL50-150	78.5	1176	275	425	140	100	Tr99x4	24	90	5°	30	33
	200	LJL50-200	78.5	1568	347	547	140	100	Tr99x4	24	90	5°	30	41
	300	LJL50-300	78.5	2352	447	747	140	100	Tr99x4	24	90	5°	30	53
100	50	LJL100-50	153.9	770	170	220	180	140	Tr139x6	26	130	5°	40	34
	100	LJL100-100	153.9	1540	257	357	180	140	Tr139x6	26	130	5°	40	50
	150	LJL100-150	153.9	2310	312	462	180	140	Tr139x6	26	130	5°	40	61
	200	LJL100-200	153.9	3080	370	570	180	140	Tr139x6	26	130	5°	40	73
	300	LJL100-300	153.9	4620	470	770	180	140	Tr139x6	26	130	5°	40	93
150	50	LJL150-50	201	1005	209	259	210	160	Tr159x6	49	160	5°	38	56
	100	LJL150-100	201	2010	259	359	210	160	Tr159x6	49	160	5°	38	70
	150	LJL150-150	201	3015	309	459	210	160	Tr159x6	49	160	5°	38	83
	200	LJL150-200	201	4020	359	559	210	160	Tr159x6	49	160	5°	38	97
	300	LJL150-300	201	6030	459	759	210	160	Tr159x6	49	160	5°	38	124
200	50	LJL200-50	314	1570	243	293	250	200	Tr199x6	51	186	5°	52	93
	150	LJL200-150	314	4712	343	493	250	200	Tr199x6	51	186	5°	52	131
	300	LJL200-300	314	9423	493	793	250	200	Tr199x6	51	186	5°	52	189
320	50	LJL300-50	490.6	2453	295	345	315	250	Tr249x6	59	230	5°	60	179
	150	LJL300-150	490.6	7359	395	545	315	250	Tr249x6	59	236	5°	60	240
	300	LJL300-300	490.6	14718	545	845	315	250	Tr249x6	59	236	5°	60	331
400	50	LJL400-50	572.3	2861	335	385	355	270	Tr269x6	70	256	5°	70	266
	150	LJL400-150	572.3	8583	435	585	355	270	Tr269x6	70	256	5°	70	345
	300	LJL400-300	572.3	17169	585	885	355	270	Tr269x6	70	256	5°	70	464
500	50	LJL500-50	803.8	4019	375	425	395	310	Tr319x6	80	306	5°	80	358
	150	LJL500-150	803.8	12057	475	625	395	320	Tr319x6	80	306	5°	80	454
	300	LJL500-300	803.8	24114	625	925	395	320	Tr319x6	80	306	5°	80	597
600	50	LJL600-50	1017.4	5087	395	445	450	360	Tr359x6	85	346	5°	85	490
	150	LJL600-150	1017.4	15261	495	645	450	360	Tr359x6	85	346	5°	85	614
	300	LJL600-300	1017.4	30522	645	945	450	360	Tr359x6	85	346	5°	85	800
800	50	LJL800-50	1256	6280	455	505	550	400	Tr399x6	100	386	5°	100	843
	150	LJL800-150	1256	18840	555	705	550	400	Tr399x6	100	386	5°	100	1028
	300	LJL800-300	1256	37698	705	1005	550	400	Tr399x6	100	386	5°	100	1306

Низкопрофильные гидроцилиндры одностороннего действия серии LSB

Технические особенности:

- Минимальная высота корпуса и оптимальная длина хода штока позволяет применять эту модель в местах с ограниченным пространством.
- Рифленая верхняя часть штока не требует опоры.
- Два резьбовых отверстия в торце плунжера.
- Одностороннее действие, пружинный возврат.
- Специальная окраска корпуса для защиты от коррозии.
- Модели более 50 тонн снабжены ручками для переноски.
- Коэффициент безопасности достигает 2.
- Все модели комплектуются быстроразъемными муфтами с защитной крышкой.



Грузоподъемность: 10 - 150 т
Рабочий ход: 11 - 80 мм
Максимальное давление: 700 bar

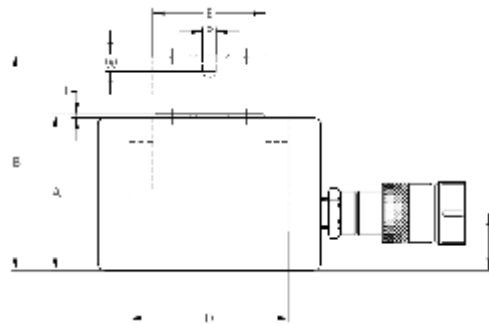
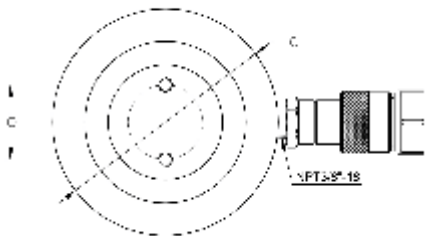

РАЗМЕРЫ МОНТАЖНОГО ОТВЕРСТИЯ

Модель	Размеры монтажного отверстия		
	Диаметр болта	Диаметр отверстия	Глубина резьбы
	Ø	P	W
	мм	мм	мм
LSB10-38	26	M4	18
LSB20-45	39	M5	8
LSB30-64	39	M5	8
LSB50-60	39	M5	8
LSB75-50	55	M8	10
LSB100-57	55	M8	10
LSB150-51	55	M8	10
LSB150-80	55	M8	10

ТАБЛИЦА БЫСТРОГО ВЫБОРА

Усилие	Ход	Модель	Объем масла	Высота корпуса	Макс. высота	Диаметр корпуса	Диаметр рабочей полости цилиндра	Диаметр штока	Расстояние до оси БРС впуска	Выпуск штока над корпусом	Расстояние от оси штока до края корпуса	Расстояние от оси штока до оси крепежных отверстий	Вес
				A	B	C	D	E	F				
тонн	мм		см ³	мм	мм	мм	мм	мм	мм	мм	мм	(°)	
10(101)	38	LSB10-38	60	88	126	78	45	35	23	2	\	\	4
20(201)	45	LSB20-45	140	97	142	96	63	50	23	2	\	\	6.9
30(295)	64	LSB30-64	290	117	181	109	76	60	23	2	\	\	9.8
50(435)	60	LSB50-60	471	120	180	233	200	80	24	2	\	\	13.3
75(718)	50	LSB75-50	584	116	166	157	122	100	21	2	\	\	19
100(887)	57	LSB100-57	877	141	198	176	140	112	31	2	\	\	24.5
150(1386)	51	LSB150-51	1184	141	192	215	172	145	28	2	\	\	42
150(1386)	80	LSB150-80	1860	170	250	215	172	145	28	2	\	\	50

Плоские низкопрофильные гидроцилиндры одностороннего действия серии LSC

Технические особенности:

- Усеченный корпус, минимальная высота и оптимальная длина хода штока позволяет применять эту модель в местах с ограниченным пространством.
- Одностороннее действие, пружинный возврат.
- Рифленая верхняя часть штока не требует опоры.
- Два резьбовых отверстия в торце плунжера.
- Специальная окраска корпуса для защиты от коррозии.
- Модели более 75 тонн снабжены ручками для переноски.
- Коэффициент безопасности достигает 2.
- Все модели комплектуются быстроразъемными муфтами с защитной крышкой.



Грузоподъемность: 10 - 150 т
Рабочий ход: 11 - 16 мм
Максимальное давление: 700 bar

РАЗМЕРЫ МОНТАЖНОГО ОТВЕРСТИЯ

Модель	Размеры монтажного отверстия			
	Диаметр болта	Диаметр отверстия	Встречная диаметр скважины	Встречная глубина скважины
	O	P	U	V
	мм	мм	мм	мм
LSC10-11	36.6	7.1	10.7	7.9
LSC20-12	49.3	10	15.1	9.9
LSC30-13	52.3	10	15.9	11.2
LSC50-16	66.5	11	19	12.7
LSC75-16	76.2	13.5	20.6	14.2
LSC100-16	76.2	13.5	20.6	14.2
LSC150-16	117.3	13.5	20.6	14.2

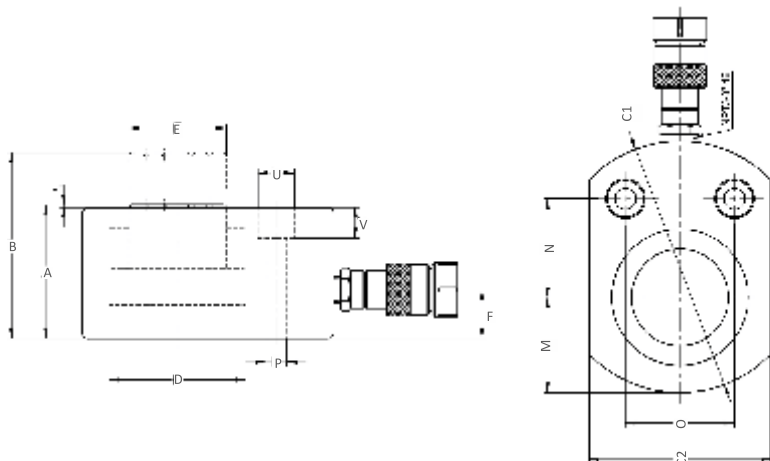

Усилие	Ход	Модель	Объем масла	Высота корпуса		Диаметр корпуса	Диаметр рабочей полости цилиндра	Диаметр штока	Расстояние до оси БРС впуска	Выпуск штока над корпусом	Расстояние от оси штока до края корпуса	Расстояние от оси штока до оси крепежных отверстий	Вес
				A	B								
ТОНН	ММ		см ³	ММ	ММ	ММ	ММ	ММ	ММ	ММ	ММ	ММ	КГ
10(101)	11	LSC10-11	18	44	55	83X60	45	35	23	1	31.5	34	1.4
20(201)	12	LSC20-12	37	52	64	102X80	63	50	23	1	41	39	2.2
30(295)	13	LSC30-13	59	58	71	117X97	76	60	23	1	48.5	47	4.2
50(435)	16	LSC50-16	125	67	83	150X125	100	80	23	1	63	60	7.4
75(718)	16	LSC75-16	187	79	96	177X152	122	100	23	1	76.5	73	12.7
100(887)	16	LSC100-16	246	87	103	203X179	140	112	23	1	89.5	84	15.5
150(1386)	16	LSC150-16	371	95	111	236X212	172	145	23	1	106	92	28.7

Гидроцилиндры двойного действия с полым штоком серии LJZ

Технические особенности:

- Конструкция полого штока позволяет прикладывать как стягивающее, так и растягивающее усилия.
- Двустороннее действие цилиндра значительно увеличивает производительность.
- Встроенный предохранительный клапан не допускает перегрузки.
- Специальная окраска корпуса для защиты от коррозии.
- Двойная пылезащитная кольцевая конструкция предотвращает попаданию внутрь пыли и абразивных частиц.
- Специальное направляющее кольцо принимает на себя радиальную нагрузку исключая деформацию частей цилиндра.
- Простая и быстрая установка благодаря монтажной резьбе, внутренней резьбе опоры штока и крепежным отверстиям в основании.
- Плавающая центральная трубка предназначена для увеличения срока службы.
- Все модели комплектуются быстроразъемными муфтами с защитной крышкой.

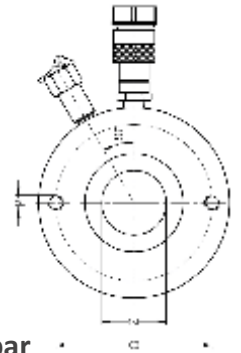

Грузоподъемность: 30 - 145 т
Рабочий ход: 38 - 258 мм
Максимальное давление: 700 bar

ТАБЛИЦА БЫСТРОГО ВЫБОРА

Усилие	Ход	Модель	Макс. усилие		Объем масла		Высота корпуса	Макс. высота	Диаметр корпуса	Диаметр рабочей полости цилиндра	Диаметр штока	Вес
			Подъем	Опускание	Поршневая	Штоковая						
ТОНН	ММ		кН		см ³		ММ	ММ	ММ	ММ	ММ	КГ
30	178	LJZ300-178	326	210	855	550	330	508	115	90	64.5	21
	258	LJZ300-258	326	210	1240	798	431	689	115	90	64.5	27
60	89	LJZ600-89	576	360	749	468	247	336	159	125	94.5	28
	166	LJZ600-166	576	360	1398	873	323	489	159	125	94.5	35
	257	LJZ600-257	576	360	2146	1352	438	695	159	125	94.5	45
95	38	LJZ1000-38	931	627	517	345	165	203	212	165	125	33
	76	LJZ1000-76	931	627	1028	692	254	330	212	165	125	61
	153	LJZ1000-153	931	627	2070	1394	342	495	212	165	125	79
	257	LJZ100-257	931	627	3477	2341	460	717	212	165	125	106
145	203	LJZ1500-203	1429	749	4191	2198	359	562	247	190.5	150	111

Цилиндр LJZ1000-38 и LJZ1500-203 не имеет резьбы воротника.

Цилиндр LJZ1500-203 не имеет внутренней резьбы седла и базового отверстия установки.

Монтажная таблица

Модель	F	G	H	I	J	K	L	O	P	W	X	Y	Z
	ММ	ММ	ММ		ММ		ММ	СМ ³		ММ		ММ	ММ
LJZ300-178	25	60	64	1 ¹ / ₄ "-7	9	1 ¹³ / ₁₆ "-16UN	22	92.2	3 ³ / ₈ "-16UNC	15.7	4 ¹ / ₂ "-12	42	33.3
LJZ300-258	25	60	64	1 ¹ / ₄ "-7	9	1 ¹³ / ₁₆ "-16UN	22	92.2	3 ³ / ₈ "-16UNC	15.7	4 ¹ / ₂ "-12	42	33.3
LJZ600-89	31	66	94	1 ⁵ / ₈ "-5 ¹ / ₂ "	12	2 ³ / ₄ "-16UN	19	130.3	1 ¹ / ₂ "-13UNC	14	6 ¹ / ₄ "-12	48	53.8
LJZ600-166	31	66	94	1 ⁵ / ₈ "-5 ¹ / ₂ "	12	2 ³ / ₄ "-16UN	19	130.3	1 ¹ / ₂ "-13UNC	14	6 ¹ / ₄ "-12	48	53.8
LJZ600-257	31	66	94	1 ⁵ / ₈ "-5 ¹ / ₂ "	12	2 ³ / ₄ "-16UN	19	130.3	1 ¹ / ₂ "-13UNC	14	6 ¹ / ₄ "-12	48	53.8
LJZ1000-38	34	45	125	2 ¹ / ₂ "-8	12	4"-16UN	25	177.8	5 ⁵ / ₈ "-11UNC	19	\	\	79
LJZ1000-76	34	85	125	2 ¹ / ₂ "-8	12	4"-16UN	25	177.8	5 ⁵ / ₈ "-11UNC	19	8 ³ / ₈ "-12	60	79
LJZ1000-153	34	85	125	2 ¹ / ₂ "-8	12	4"-16UN	25	177.8	5 ⁵ / ₈ "-11UNC	19	8 ³ / ₈ "-12	60	79
LJZ100-257	34	85	125	2 ¹ / ₂ "-8	12	4"-16UN	25	177.8	5 ⁵ / ₈ "-11UNC	19	8 ³ / ₈ "-12	60	79
LJZ1500-203	38	60	127	\	13	4 ¹ / ₄ "-12UN	25	\	\	\	\	\	79

* Если у вас возникли трудности или вопросы при установке, пожалуйста, свяжитесь с нами напрямую

Гидроцилиндры одностороннего действия с полым штоком серии LSZ

Технические особенности:

- Конструкция полого штока позволяет прикладывать как стягивающее, так и растягивающее усилия.
- Одностороннее действие, пружинный возврат.
- Специальное направляющее кольцо принимает на себя радиальную нагрузку исключая деформацию частей цилиндра.
- Специальная окраска корпуса для защиты от коррозии.
- Двойная пылезащитная кольцевая конструкция предотвращает попаданию внутрь пыли и абразивных частиц.
- Простая и быстрая установка благодаря крепежным отверстиям в основании.
- Плавающая центральная трубка предназначена для увеличения срока службы.
- Коэффициент безопасности достигает 2.7.
- Все модели комплектуются быстроразъемными муфтами с защитной крышкой.

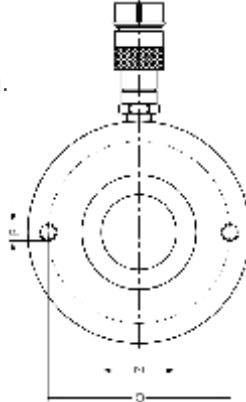

Грузоподъемность: 13 - 95 т
Рабочий ход: 42 - 155 мм
Максимальное давление: 700 bar

ТАБЛИЦА БЫСТРОГО ВЫБОРА

Усилие	Ход	Модель	Объем масла	Высота корпуса		Диаметр корпуса	Диаметр рабочей полости цилиндра	Диаметр штока	Вес
				A	B				
ТОНН	ММ		СМ ³	ММ	ММ	ММ	ММ	ММ	КГ
13(125)	42	LSZ130-42	76	130	172	76	55	35.5	3.4
	76	LSZ130-76	138	184	260	76	55	35.5	5.2
20(215)	49	LSZ200-49	174	162	211	101	77	54.5	8.2
	155	LSZ200-155	550	306	461	101	77	54.5	15
30(326)	64	LSZ300-64	307	180	244	115	90	64.5	11.5
	155	LSZ300-155	744	330	485	115	90	64.5	21.5
60(576)	76	LSZ600-76	640	247	323	159	125	94.5	28.2
	153	LSZ600-153	1278	323	476	159	125	94.5	35.5
95(931)	76	LSZ1000-76	1028	254	330	212	165	125	63.5

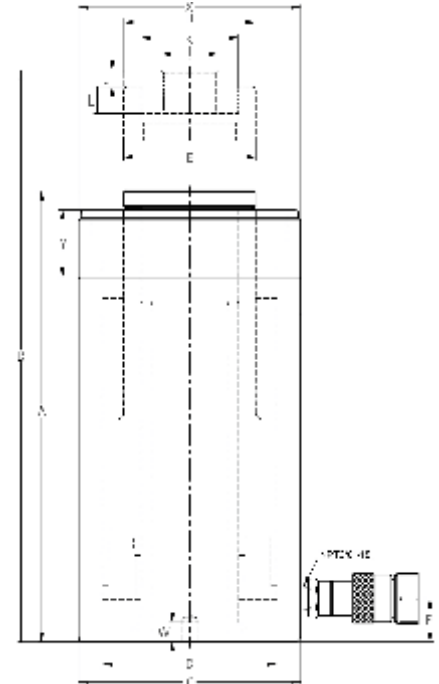

Монтажная таблица

Модель	F	H	I	J	K	L	O	P	W	X	Y	Z
	ММ	ММ	ММ			ММ	ММ		ММ		ММ	ММ
LSZ130-42	20	\	\	\	3/8"-16UN	16	50.8	5/16"-18UNC	9	2 3/8"-16	30	19.5
LSZ130-76	20	\	\	\	\	\	50.8	5/16"-18UNC	12.7	2 3/8"-16	30	19.5
LSZ200-49	23	54	9	1"-8	1 3/16"-16UN	19	82.6	3/8"-16UNC	9.4	3 7/8"-12	38	26.9
LSZ200-155	23	54	9	1"-8	1 3/16"-16UN	19	82.6	3/8"-16UNC	9.4	3 7/8"-12	38	26.9
LSZ300-64	25	64	9	1 1/4"-7	1 13/16"-16UN	22	92.2	3/8"-16UNC	14	4 1/2"-12	42	33.3
LSZ300-155	25	64	9	1 1/4"-7	1 13/16"-16UN	22	92.2	3/8"-16UNC	14	4 1/2"-12	42	33.3
LSZ600-76	31	94	12	1 5/8"-5 1/2"	2 3/4"-16UN	19	130.3	1/2"-13UNC	14	6 1/8"-12	48	53.8
LSZ600-153	31	94	12	1 5/8"-5 1/2"	2 3/4"-16UN	20	130.3	1/2"-13UNC	14	6 1/8"-12	48	53.8
LSZ1000-76	34	125	12	2 1/2"-8	4"-16UN	25	177.8	5/8"-11UNC	19	8 3/8"-12	60	79

Портативные гидростанции с электроприводом LPE4



Технические особенности:

- Двухступенчатый насосный агрегат обеспечивает высокую производительность.
- Встроенный предохранительный клапан для защиты от перегрузок.
- Наружный регулируемый предохранительный клапан позволяет контролировать рабочее давление, не открывая насос.
- Прочный пластиковый кожух защищает электродвигатель от загрязнений и повреждений.
- Компактная конструкция, легкий вес.

Объем бака: 5 л

Подача при номинальном давлении: 0,25 л/мин

Мощность: 0,4 кВт

Максимальное рабочее давление: 700 bar

- 1) Все модели соответствуют сертификатам безопасности CE.
- 2) Доступно различное напряжение тока (напряжение тока 115, 230, 380, 415 и 440) и частота (50/60Hz).
- 3) Подача насоса при 50Hz будет меньше чем при 60Hz.



Гайкорезы серии LNC

Гидравлические гайкорезы доступны как наборы (насос, инструмент, датчик, муфты и шланг) для вашего удобства.



Шланг

Высококачественные гидравлические шланги Lusbar . (Быстросъемное соединение с NPT3/8")

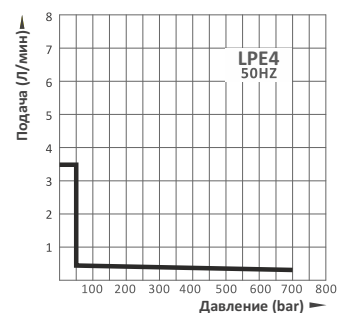
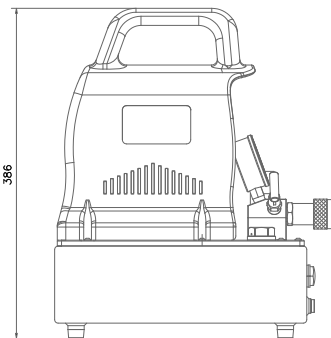

Модель	Подача		Рабочее давление		Мощность	Объем бака	Входная мощность*	Вес	Размеры
	Высокое давление	Низкое давление	Высокое давление	Низкое давление					
	л/мин	л/мин	bar	bar					
LPE4	0.25	2.5	700	40	0.4	5	110V-240V 1ph/50Hz	12	342*210*395
	0.25	3.0	700	40	0.4	5	100V-130V 1ph/60Hz	13	342*210*395

Гидростанции высокого давления с электроприводом LPE10

Технические особенности:

- Подходит для гидроцилиндров одностороннего и двухстороннего действия средней мощности или гидравлических инструментов.
- Электродвигатель в легком алюминиевом корпусе, встроенный маслоохладитель.
- Двухступенчатый насосный агрегат для повышения производительности.
- Встроенный предохранительный клапан для защиты от перегрузок.
- Наружный регулируемый предохранительный клапан позволяет контролировать рабочее давление, не открывая насос.
- Возможна комплектация системой принудительного охлаждения масла для работы в жестких условиях.
- Возможно применение дополнительных клапанов управления потоком.
- Компактный, легкий и прочный алюминиевый каркас.
- Встроенная защита предназначена для предотвращения перегрузки по току и предотвращения повреждения двигателя насоса.



Объем бака: 28 л
Подача при номинальном давлении: 1 л/мин
Мощность: 1,5 кВт
Максимальное рабочее давление: 700 bar



Гидроцилиндр

Работа гидравлического цилиндра Lusbar оптимальна с насосом LPE 10. (LJF, LSL, LSA, LSZ, LSC/LSB и т. д.)

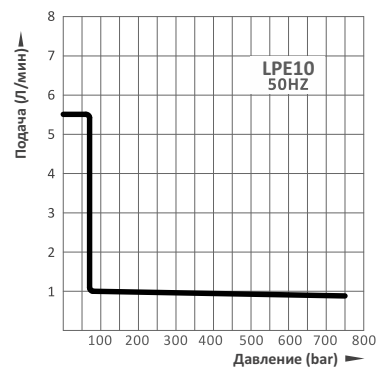
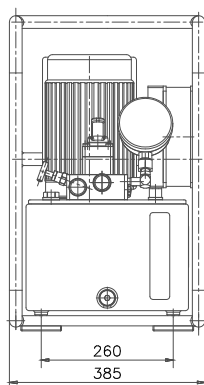
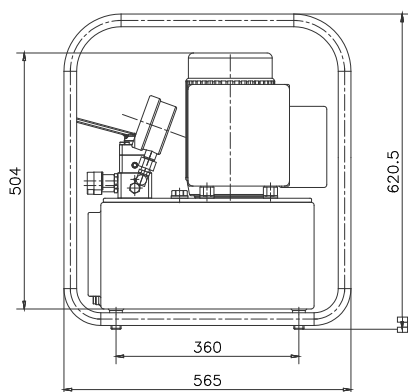

Модель	Подача		Рабочее давление		Мощность	Объем бака	Входная мощность*	Вес	Размеры
	Высокое давление	Низкое давление	Высокое давление	Низкое давление					
	л/мин	л/мин	bar	bar					
LPE10	1	5.2	700	70	1.5	28	220V-440V 3Ph/50Hz	50	565*385*620
	1	6.2	700	70	1.5	28	200V-480V 3Ph/60Hz	50	565*385*620

Гидростанции высокого давления с электроприводом LPE15/LPE25



Технические особенности:

- Электродвигатель в легком алюминиевом корпусе.
- Двухступенчатый насосный агрегат для повышения производительности.
- Встроенный предохранительный клапан для защиты от перегрузок.
- Наружный регулируемый предохранительный клапан позволяет контролировать рабочее давление, не открывая насос.
- Возможна комплектация системой принудительного охлаждения масла для работы в жестких условиях.
- Возможно применение дополнительных клапанов управления потоком.
- Компактный, легкий и прочный алюминиевый каркас.
- Встроенная защита по току.

Объем бака: 55 л

Подача при номинальном давлении: 1,5 - 2.2 л/мин

Мощность: 2,2 - 3 кВт

Максимальное рабочее давление: 700 bar

- 1) Все модели соответствуют сертификатам безопасности CE.
- 2) Доступно различное напряжение тока (напряжение тока 115, 230, 380, 415 и 440) и частота (50/60Hz).
- 3) Подача насоса при 50Hz будет меньше чем при 60Hz.

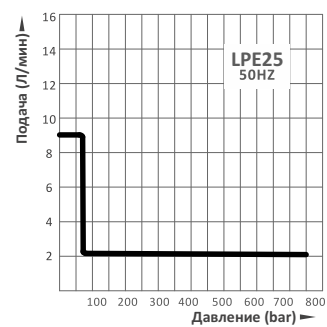
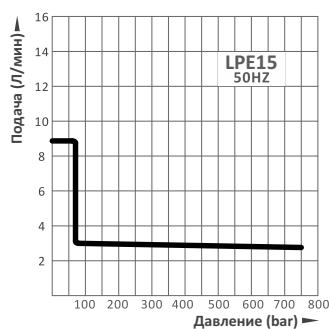
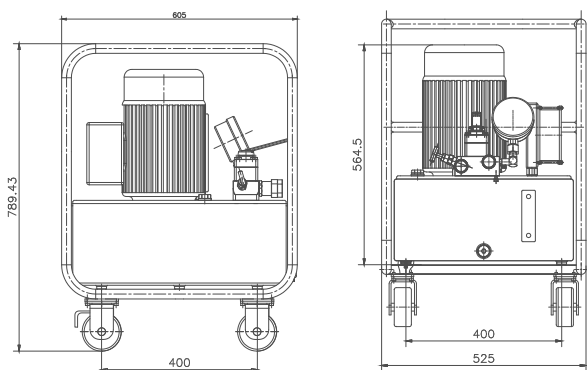

Модель	Подача		Рабочее давление		Мощность	Объем бака	Входная мощность*	Вес	Размеры
	Высокое давление	Низкое давление	Высокое давление	Низкое давление					
	л/мин	л/мин	bar	bar					
LPE15	1.6	8.7	700	70	2.2	55	220V-440V 3Ph/50Hz	70	605*525*790
	1.6	8.4	700	70	2.2	55	200V-480V 3Ph/60Hz	70	605*525*790
LPE25	2.2	9.3	700	70	3	55	220V-440V 3Ph/50Hz	74	605*525*790
	2.2	9	700	70	3	55	200V-480V 3Ph/60Hz	74	605*525*790

Двухступенчатые алюминиевые гидронасосы высокого давления



Технические особенности:

- Изготавливаются из высокопрочного алюминия.
- Компактная и легкая конструкция.
- Высокая эффективность за счет двух скоростей.
- Улучшенная переносимость с ручкой.
- Встроенный предохранительный клапан для защиты от перегрузок.
- Функция ограничения максимального хода штока.
- Простота в использовании.

Полезная емкость масла: **0,65 - 7,5 л**

Подача при номинальном

давлении: **1,5 - 2.2 л/мин**

Мощность: **2,2 - 3 кВт**

Максимальное рабочее давление: **700 - 1600 bar**

1) Все модели соответствуют сертификатам безопасности CE.

2) Доступно различное напряжение тока (напряжение тока 115, 230, 380, 415 и 440) и частота (50/60Hz)

3) Подача насоса при 50Hz будет меньше чем при 60Hz.



Манометр

Уменьшите риск перегрузки и обеспечьте надежное обслуживание оборудования.



Гидроцилиндр

Работа гидравлического цилиндра Lusbar оптимальна с насосом LPE 10/15. (LSL, LSA, LSZ, LSC/LSB и т. д.)



Шланг

Высококачественные гидравлические шланги Lusbar.



Наборы инструмента

Гидравлические гайкорезы доступны как наборы (насос, инструмент, датчик, муфты и шланг) для вашего удобства.

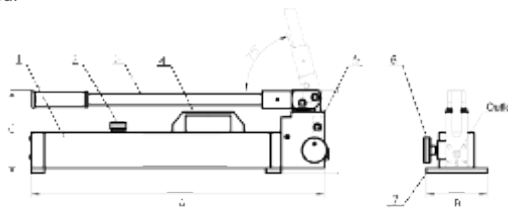

1. Бак
2. Крышка бака
3. Ручка
4. Захват
5. Корпус насоса
6. Разгрузочный клапан
7. Основание

Тип	Рабочий объем масла см ³	Модель	Рабочее давление		Объем подачи за один цикл		Усилие на рукоятке N	Размеры			Выходной адаптер	Вес кг
			bar		см ³			мм				
			1 ступень	2 ступень	1 ступень	2 ступень		A	B	C		
Двухступенчатая	655	LPS7-0.7	25	700	15	2.6	300	520	133	119	NPT3/8"	5.3
	1440	LPS7-1	25	700	32	2.5		577	120	170		6.3
	2200	LPS7-2	25	700	16	2.5		539	146	170		8
	3240	LPS7-3	25	700	32	2.5		582	200	170		10
	5860	LPS7-4	25	700	32	2.5		667	250	172		14.5
	7500	LPS7-8	14	700	126	4.8		742	308	270		27
	1440	LPS16-1	15	1600	32	2.5	375	577	120	170	G1/4"	6.3
	3240	LPS16-3	15	1600	32	2.5		577	140	190		10

Гидравлические разгонщики фланцев серии LFSH



Технические особенности:

- Компактный и эргономичный дизайн, прост в использовании.
- Плавное и параллельное движение клина исключает повреждение фланца и разрушение рычага.
- Специальная предохранительная опора предотвращает соскакивание с первой ступени.
- Требуемый минимальный зазор всего 6 мм.
- Максимальное усилие раздвижения на всех ступенях.
- Мало движущихся частей означает, долговечность и низкие эксплуатационные расходы.
- Простая и надежная конструкция.

Зазор: 6 мм

Макс. раскрытие: 80 мм

Макс. усилие раскрытия: 8-14 тонн

Максимальное давление: 700 bar (SFSH-14)



Шланг

Высококачественные гидравлические шланги Lusbar.
(Быстроръёмное соединение с NPT3/8")



Манометр

Уменьшите риск перегрузки и обеспечьте надежное обслуживание оборудования.



Наборы инструмента

Гидравлические разгонщик фланцев доступен как набор (насос, инструмент, датчик, муфты и шланг) для вашего удобства.

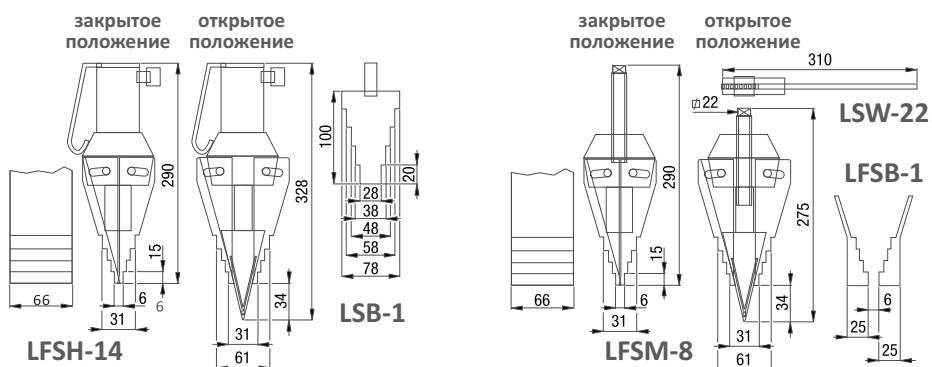

Макс. усилие раскрытия	Модель	Мин. зазор	Макс. раскрытие	Тип	Объем масла	Вес
		мм	мм		см ³	кг
тонн (кН)						
14(125)	LFSH-14	6	80	Гидравлический	78	7.1
8(72)	LFSM-8	6	80	Механический	/	6.5

Гайкорезы серии LNC



Технические особенности:

- Компактный и эргономичный дизайн, прост в использовании.
- Уникальная конструкция головки под углом.
- Одностороннее действие, пружинный возврат.
- Сменные лезвия можно затачивать.

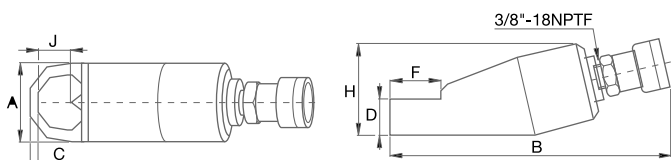

Размеры гайки: 10 - 75 мм

Размеры болта: M6 - M48

Максимальное рабочее давление: 700 bar

Размеры болта	Размеры гайки	Усилие	Объем масла	Модель	Размеры (мм)							Вес	Модель сменного зубила
					A	B	C	D	F	H	J		
M6-M12	10-19	5(49)	15	LNC-1019	40	170	7	19	28	48	21	1.2	LCNB-1019
M12-M16	19-24	10(98)	20	LNC-1924	54	191	10	26	40	62	25	2.0	LCNB-1924
M16-M22	24-32	15(147)	60	LNC-2432	64	222	13	29	51	72	33	3.0	LCNB-2432
M22-M27	32-41	20(196)	80	LNC-3241	75	244	17	36	66	88	43	4.4	LCNB-3241
M27-M33	41-50	35(343)	155	LNC-4150	94	288	21	45	74	105	54	8.2	LCNB-4150
M33-M39	50-60	50(490)	240	LNC-5060	106	318	23	54	90	128	60	11.8	LCNB-5060
M39-M48	60-75	90(882)	492	LNC-6075	156	393	26	72	110	181	80	34.1	LCNB-6075

Гидравлический съёмник LLAA



Глубина захвата	Макс. диаметр	Усилие	Модель	Ход штока
мм	мм	тонн		мм
140	200	5	LLAA-5	50
160	250	10	LLAA-10	50
230	350	20	LLAA-20	50
260	450	30	LLAA-30	70
400	500	50	LLAA-50	70
260	630	100	LLAA-100	100

Усилие: 5 - 100 тонн

Глубина захвата: 140 - 400 мм

Максимальный диаметр: 200 - 630 мм

Максимальное рабочее давление: 700 bar

Тензорные домкраты серии LTG

Технические особенности:

- 6 инструментов для затяжки болтов с размерами от 3/4" до 4" (от M20 до M100).
- Высококачественные полиуретановые уплотнения для надежной работы без утечек.
- Не вызывают скручивания длинных болтов (шпилек). При работе исключает смещения фланцев и повреждения уплотнений.
- Изготавливаются из высокопрочной стали. Длительный срок службы.
- Возможность комбинирования для затяжки одновременно нескольких резьбовых соединений.

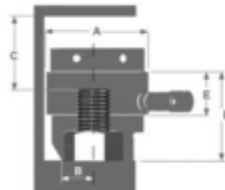
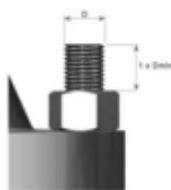

Модель	Размер резьбы	Макс. усилие тонн	Площадь поршня мм ²	Рабочий ход мм	Вес кг	A	B	C	D	E	F	G
	мм					мм	мм	мм	мм	мм	мм	
LTG2-M20	M20x2.5	22.86	1518.76	10	2	73.5	21	67	71	45	62	49.5
LTG2-M22	M22x2.5						24	64	71		63	53
LTG2-M24	M24x3						24	69	78		69	58.5
LTG2-M27	M27x3						24	66	79		74	63.5
LTG4-M27	M27x3	44.46	2953.69	15	4.8	102	27	85	92	54	82	67.6
LTG4-M30	M30x3.5						32	85	93		85	69
LTG4-M33	M33x3.5						31	84	95		85	72
LTG4-M36	M36x4						34	84	98		91	78
LTG4-M39	M39x4				4.7		36.5	82	100		90	80
LTG8-M39	M39x4	81.38	5405.7	15	9.5	133	36.5	98	109	56	97	83.5
LTG8-M42	M42x4.5				9		37.5	93	107		110	92.5
LTG8-M45	M45x4.5				9.3		40.5	98.5	116		115	98
LTG8-M48	M48x5				9		42.5	95	116		116	101
LTG8-M52	M52x5				8.6		50	93.5	117		120	106
LTG12-M48	M48x5	127.78	8489.96	15	16.1	163	43.5	106	118	57	130	108
LTG12-M52	M52x5				15.7		46	102.5	117		124	108
LTG12-M56	M56x5.5				15.8		55	103	123		134	118.5
LTG12-M60	M60x5.5				18.3		54	121.5	145.5		150	127
LTG12-M64	M64x6				15.1		58	102.5	130		147	130.5
LTG18-M64	M64x6	183.56	12196.45	15	22.7	193	64	107.5	133	60	147	130.5
LTG18-M68	M68x6				23.6		80	111	141		160	138
LTG18-M72	M72x6				24.7		72	115	147		161	143
LTG18-M76	M76x6				22.2		77	108	146		170	153
LTG26-M76	M76x6	265.3	17627.48	15	38.5	233	77	120	153	64	170	153
LTG26-M80	M80x6				38.3		78	117	154		178	155.5
LTG26-M85	M85x6				38.1		78	114	154		182	165.5
LTG26-M90	M90x6				37		86	114	160		191	174.5
LTG26-M95	M95x6				37		99	116	168		210	183.5
LTG26-M100	M100x6				36.4		105	116	174		220	200

Тензорные домкраты с пружинным возвратом серии LTS

Технические особенности:

- 10 инструментов для затяжки болтов с размерами от 3/4" до 4" (от M20 до M100).
- Сверхмощные встроенные пружины обеспечивают автоматический сброс поршня. Уменьшение времени операции между циклами изменения давления.
- Надежная технология уплотнения под высоким давлением.
- Быстроразъемные соединения высокого давления настраиваются пользователем.
- Не вызывают скручивания длинных болтов (шпилек), обеспечивая отсутствие смещения фланцев, повреждения уплотнений.
- Уменьшенный профиль боковой части, обеспечивает максимальную универсальность.
- Специально для этой серии используются уплотнения, изготовленные по особой технологии, что гарантирует до 1000 рабочих циклов без их замены.

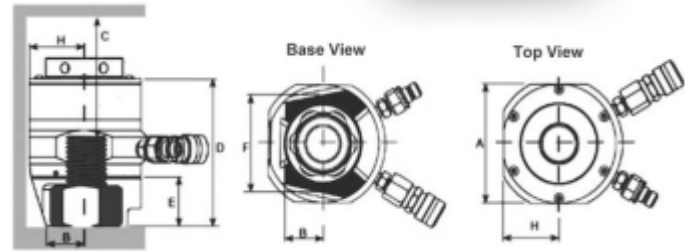

Модель	Размер резьбы	Макс. усилие	Площадь поршня	Рабочий ход	Вес	A	B	C	D	E	F	G	H							
	мм					мм	мм	мм	мм	мм	мм	мм	мм	мм	мм					
LTS1-M20	M20x2.5	18.09	1201.93	15	2.62	72	21.5	90	99.5	68.5	61.75	49	36							
LTS1-M22	M22x2.5						24.75	89.25	100.75		72	57.5								
LTS2-M20	M20x2.5	23.69	1573.55	15	3.24	80.5	21	90	99.5	68.5	59.75	49	38.8							
LTS2-M22	M22x2.5						25	59.25	100.75		70	56.5								
LTS2-M24	M24x2.5						28	90	104		80.5	64.25								
LTS3-M22	M22x2.5						5.21	2536.12	15		5.25	99		24.75	93	104.5	71.5	76	59.5	47.9
LTS3-M24	M24x3	27.5	93	107	80.5	64.25														
LTS3-M27	M27x3	5.53	28	96	113.5	90.75	72													
LTS3-M30	M30x3.5	5.54	35	94	114	85	69													
LTS3-M33	M33x3.5	5.56	34.5	95	114.5	89.88	75													
LTS5-M27	M27x3	56.7	408	15	8.76	116.5	33	118.5	135.5	97	90.75	75	56.5							
LTS5-M30	M30x3.5						8.71	35	121		136	85		72						
LTS5-M33	M33x3.5						9.02	35	122		140	89.88		77						
LTS5-M36	M36x4						9.08	42	121		142	95.14		83						
LTS5-M39	M39x4						9.08	39	121		145	93.41		85						
LTS7-M36	M36x4	76.67	5092.89	15	12.71	134.75	42	131.5	152.5	107.5	95.14	83	63.38							
LTS7-M39	M39x4						12.93	45	131.5		155.5	100.53		88						
LTS7-M42	M42x4.5						13.09	45	136		159	111.54		96						
LTS7-M45	M45x4.5						13.42	46	136		162	119.72		103						
LTS9-M42	M42x4.5	95.49	6342.57	15	15.67	149.25	48	135.75	158.75	107.5	111.54	96	72.53							
LTS9-M45	M45x4.5						16.07	48	136		162	119.72		103						
LTS9-M48	M48x5						16.01	46.5	137.5		166.5	113.52		103						
LTS9-M52	M52x5						16	53.5	135		168.5	120.47		110						
LTS14-M48	M48x5						146.42	9725.79	15		24.3	179.5		55	141.25	170.24	109.5	121.45	107	87.5
LTS14-M52	M52x5	24.85	55	142.5	176	128.42				114										
LTS14-M56	M56x5.5	24.89	59	148.25	180.75	132.61				119										
LTS14-M60	M60x5.5	24.26	60	145.5	182	144.8				127										
LTS14-M64	M64x6	24.81	67	141.5	182	144.8				130										
LTS19-M56	M56x5.5	199.64	13261.91	15	33.68	206.75	65	151.25	184.75	110.5	134.6	119	103.4							
LTS19-M60	M60x5.5						34.6	60	145.5		183	170		137						
LTS19-M64	M64x6						34.64	66	152.5		194	144.8		130						
LTS19-M68	M68x5.5						32.83	70	151		196.5	160		141						
LTS19-M72	M72x6						35.08	76	147.75		197.25	158.23		146						
LTS19-M76	M76x6						34.73	80.5	146.75		198.75	169.93		151						
LTS27-M72	M72x6						276.33	18355.45	15		48.6	239		80	154.75	204.25	112.5	170.18	149	119.5
LTS27-M76	M76x6													48.86	81	160.75		211.75	169.93	
LTS27-M80	M80x6	47.7	78	158.5	213.5	181.37				164										
LTS27-M85	M85x6	50.82	88	159	219	181.37				160										
LTS27-M90	M90x6	51.08	94	158.5	223.5	187.38				172										
LTS31-M85	M85x6	312.12	20732.86	15	59.28	257.5	87	165	223	112.5	181.37	163	128.8							
LTS31-M90	M90x6						60.07	95.5	166.5		229.5	187.38		171						
LTS31-M95	M95x6						58.69	100	157.75		225.75	209.44		185						
LTS31-M100	M100x6						56.9	105	152		223.5	215.64		194						

Шланг высокого давления

Внутренний диаметр: 6.4 мм
Длина: 2 - 12 м
Максимальное рабочее давление: 700 bar



Внутренний диаметр	Длина шланга	Модель			
		700 bar		1000 bar	
мм	м	NPT1/4"	NPT3/8"	NPT1/4"	NPT3/8"
6.4	2	LZAX-2-NPT1/4	LZAX-2-NPT3/8	LZAJ-2-NPT1/4	LZAJ-2-NPT3/8
	3	LZAX-3-NPT1/4	LZAX-3-NPT3/8	LZAJ-3-NPT1/4	LZAJ-3-NPT3/8
	6	LZAX-6-NPT1/4	LZAX-6-NPT3/8	LZAJ-6-NPT1/4	LZAJ-6-NPT3/8
	9	LZAX-9-NPT1/4	LZAX-9-NPT3/8	LZAJ-9-NPT1/4	LZAJ-9-NPT3/8
	12	LZAX-12-NPT1/4	LZAX-12-NPT3/8	LZAJ-12-NPT1/4	LZAJ-12-NPT3/8

Модель	Длина шланга	Внутренний диаметр	Давление
LZBJ-6-NPT1/4	6 м	6.4 мм	1000 bar
LZBJ-10-NPT1/4	10 м		
LZBJ-15-NPT1/4	15 м		

Примечание:

1. Резиновые и полиуретановые шланги в ассортименте. Пожалуйста, сообщите в заказе.
2. Длину можно подгонять.
3. Двойной гидравлический шланг для гидравлических моментных ключей.

Быстроразъемное соединение

Максимальная емкость подачи: 6.1 - 40.0 л/мин
Резьба: 1/4" - 3/8" NPT
Максимальное рабочее давление: 700 - 1600 bar

Давление	Модель		
	разъем «папа»	разъем «мама»	Комплект
700	LFA-2-NPT3/8"	LMA-NPT3/8"	LA-NPT3/8"
	LFA-2-NPT1/4"	LMA-NPT1/4"	LA-NPT1/4"
1000	LFB-2-NPT3/8"	LMB-NPT3/8"	LB-NPT3/8"
	LFB-2-NPT1/4"	LMB-NPT1/4"	LB-NPT1/4"
1600	LFD-2-G1/4"	LMD-G1/4"	LD-G1/4"



- NPT3/8 Большое соединение подачи
- Подходящий для гидравлического цилиндра Lusbar
- Быстрое соединение NPT1/4
- Подходящий для станции гидравлического насоса и другого гидравлического оборудования

Гидравлический манометр

Диапазон давления: 700 - 1600 bar
 Диаметр лицевой части: 63 - 100 мм
 Точность, % полной шкалы: +1.0 - 1.5%



Модель	Размер	Резьба	Шкала давления
	мм		bar
LYN-63-70	63	NPT1/4"	0-700
LYN-100-70	100	G1/2"	0-700
LYN-100-100			0-1000
LYN-100-160			0-1600

- Двойная шкала масштаба для PSI и Мра
- Части датчика давления загерметизированы маслом кремния
- Прочный с уплотнением безопасности

Распределитель потока

Тип	Модель	Быстроразъемное соединение
2-портовый	LFF2-FPQ-NPT3/8-1	NPT3/8"
	LFF2-FPQ-NPT1/4-1	NPT1/4"
4-портовый	LFF4-FPQ-NPT3/8-1	NPT3/8"
	LFF4-FPQ-NPT1/4-1	NPT1/4"
6-портовый	LFF6-FPQ-NPT3/8-1	NPT3/8"
	LFF6-FPQ-NPT1/4-1	NPT1/4"
8-портовый	LFF8-FPQ-NPT3/8-1	NPT3/8"
	LFF8-FPQ-NPT1/4-1	NPT1/4"
10-портовый	LFF10-FPQ-NPT3/8-1	NPT3/8"
	LFF19-FPQ-NPT1/4-1	NPT1/4"



ВНИМАНИЕ

Шланг высокого давления

- 1). Не превышайте максимальное давление.
- 2). Не трогайте шланги, находящиеся под давлением.

Быстроразъемное соединение

- 1). Муфты должны находиться под давлением когда полностью соединены, не разъединять под давлением.

"Сила в давлении!"

LUSBAR



LUSBAR HYDRAULIC TOOLS

info@lusbar.ru

www.lusbar.ru

+7 495 432 44 99